



ФЕДЕРАЛЬНАЯ СЛУЖБА
ПО ИНТЕЛЛЕКТУАЛЬНОЙ СОБСТВЕННОСТИ

(12) **ТИТУЛЬНЫЙ ЛИСТ ОПИСАНИЯ ПОЛЕЗНОЙ МОДЕЛИ К ПАТЕНТУ**

(21)(22) Заявка: 2014143753/03, 29.10.2014

(24) Дата начала отсчета срока действия патента:
29.10.2014

Приоритет(ы):

(22) Дата подачи заявки: 29.10.2014

(45) Опубликовано: 10.04.2016 Бюл. № 10

Адрес для переписки:

394030, г. Воронеж, ул. Плехановская, 42, кв. 25,
Колодежнову Сергею Николаевичу

(72) Автор(ы):

Колодежнов Сергей Николаевич (RU)

(73) Патентообладатель(и):

Колодежнов Сергей Николаевич (RU)

(54) **МАЧТОВОЕ СООРУЖЕНИЕ**

(57) Формула полезной модели

Мачтовое сооружение, содержащее установленный на фундаменте вертикальный ствол и комбинированные оттяжки в количестве не менее трех штук, расположенные радиально в плане на равных между собой угловых расстояниях, включающие оттяжные пояса, верхний конец каждого из которого закреплен к стволу в его верхней части, а нижний - к собственному анкерному фундаменту через натяжное устройство, позволяющее регулировать положение ствола и усилия натяжения элементов комбинированных оттяжек, соединенные со стволом гибкими тяжами, отличающееся тем, что в плоскости каждой комбинированной оттяжки имеется лишь один оттяжной пояс, имеющий очертание ломаной линии с точками излома, принадлежащими параболе, а тяжи, поярусно соединяющие точки излома оттяжных поясов со стволом в промежуточных по его высоте точках, образуют систему горизонтальных растянутых гибких прямолинейных элементов разной длины.

RU 160981 U1

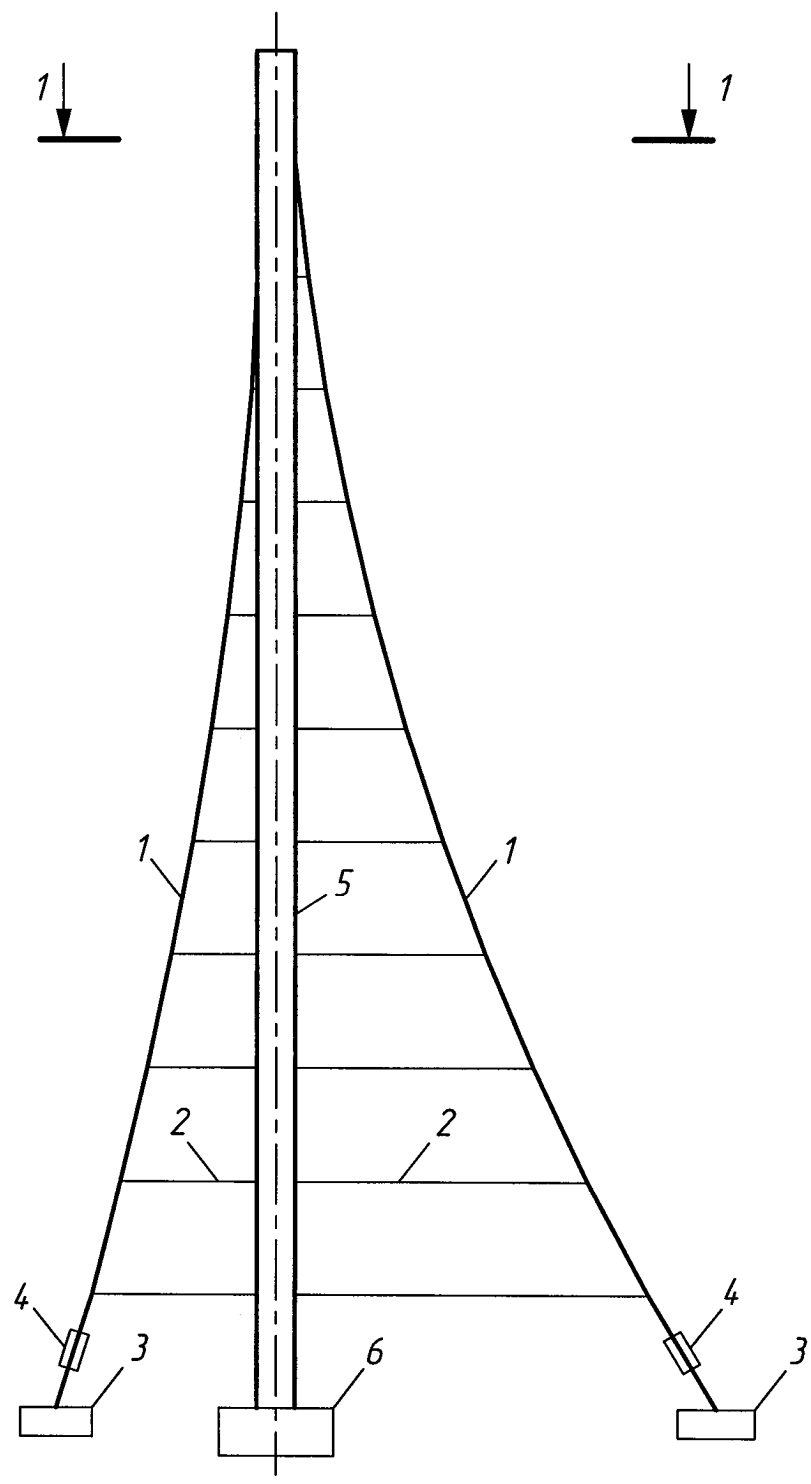

RU 160981 U1