

(19) 대한민국특허청(KR)
(12) 공개특허공보(A)

(51) Int. Cl.⁶
B60S 1/54

(11) 공개번호 특1997-0040298
(43) 공개일자 1997년07월24일

| | |
|-----------|--|
| (21) 출원번호 | 특1995-0058175 |
| (22) 출원일자 | 1995년12월27일 |
| (71) 출원인 | 대우자동차 주식회사 김태구 |
| (72) 발명자 | 인천광역시 부평구 청천동 199번지 (우:403-030) 이호원 |
| (74) 대리인 | 인천광역시 부평구 산곡동 한양8차(아) 102-601 진천웅 |

심사청구 : 있음

(54) 자동차용 윈도우 디프로스터

요약

본 발명은 자동차용 윈도우 디프로스터에 관한 것으로, 차실의 프런프 윈도우(1) 하단부에는 이와 연결된 대시보드(2)가 설치되어 있고, 이 대시보드(2)의 일측부에는 타원형상의 디프로스터(3)가 소정의 간격을 두고 설치되어 있으며, 상기 디프로스터(3)의 내부공간에는 이를 횡으로 가로지르는 앵글(3a)이 고정 설치되어 있는 구조로된 자동차용 윈도우 디프로스터에 있어서, 상기 앵글(3a)의 양쪽 선단부에는 힌지(4)가 설치되어 있고, 이 힌지(4)에 의하여 회동되는 앵글(3a)의 중앙부 수직방향으로 버튼(5)이 설치된 구조로 구성되어져, 국부적으로 불어나오는 디프로스터(3)의 바람을 앵글(3a)의 각도에 의하여 풍향을 여러 각도로 조절할 수 있으므로, 원하는 부위의 김서림을 용이하게 제거할 수 있게 되어 운전자의 시계확보를 좋게하고, 운전환경을 바람직하게 해줄 수 있도록 된 것이다.

대표도

도2

명세서

[발명의 명칭]

자동차용 윈도우 디프로스터

[도면의 간단한 설명]

제1도는 본 발명에 따른 자동차용 윈도우 디프로스터의 설치부를 나타낸 차실내의 사시도,

제2도는 상기 제1도의 디프로스터를 나타낸 확대사시도,

제3도는 종래의 기술에 의한 디프로스터를 나타낸 확대사시도이다.

본 내용은 요부공개 건이므로 전문내용을 수록하지 않았음

(57) 청구의 범위

청구항 1

차실의 프런프 윈도우(1) 하단부에는 이와 연결된 대시보드(2)가 설치되어 있고, 이 대시보드(2)의 일측부에는 타원형상의 디프로스터(3)가 소정의 간격을 두고 설치되어 있으며, 상기 디프로스터(3)의 내부공간에는 이를 횡으로 가로지르는 앵글(3a)이 고정 설치되어 있는 구조로된 자동차용 윈도우 디프로스터에 있어서, 상기 앵글(3a)의 양쪽 선단부에는 힌지(4)가 설치되어 있고, 이 힌지(4)에 의하여 회동되는 앵글(3a)의 중앙부 수직방향으로 버튼(5)이 설치되어진 것을 특징으로 하는 자동차용 윈도우 디프로스터.

※ 참고사항 : 최초출원 내용에 의하여 공개하는 것임.

도면

도면1

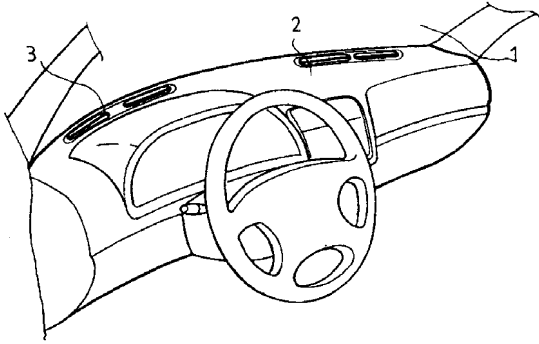

도면2

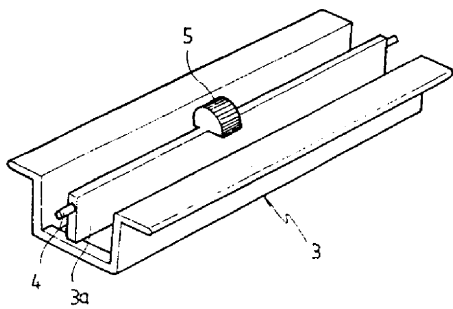

도면3

