



(12) **EUROPÄISCHE PATENTANMELDUNG**

(43) Veröffentlichungstag:  
**29.04.2009 Patentblatt 2009/18**

(51) Int Cl.:  
**A61M 25/00 (2006.01)**

(21) Anmeldenummer: **08167527.4**

(22) Anmeldetag: **24.10.2008**

(84) Benannte Vertragsstaaten:  
**AT BE BG CH CY CZ DE DK EE ES FI FR GB GR HR HU IE IS IT LI LT LU LV MC MT NL NO PL PT RO SE SI SK TR**  
Benannte Erstreckungsstaaten:  
**AL BA MK RS**

(72) Erfinder:  
• **Maerten, Dr. Philippe**  
**1010 Lausanne (CH)**  
• **Efinger, Andreas**  
**78604 Rietheim (DE)**  
• **Hermle, Rainer**  
**78559 Gosheim (DE)**

(30) Priorität: **26.10.2007 DE 102007052513**

(74) Vertreter: **Witte, Weller & Partner**  
**Postfach 10 54 62**  
**70047 Stuttgart (DE)**

(71) Anmelder: **Karl Storz GmbH & Co. KG**  
**78532 Tuttlingen (DE)**

(54) **Medizinisches Instrument mit seitlich auspreizbaren Injektionsnadeln**

(57) Ein medizinisches Instrument (10) weist einen tubusförmigen Körper (12) auf, in dem zumindest eine Injektionsnadel axial unverschiebbar aufgenommen ist, die einen radial nach außen gerichteten Spitzenabschnitt aufweist. Ein Steuerelement dient zum seitlichen Ausfahren der Spitze (41, 41') der Injektionsnadel aus dem tubusförmigen Körper (12). Es wird vorgeschlagen, dass das Steuerelement (50) axial verschiebbar im tubusförmigen Körper (12) aufgenommen ist und dass dieses

dieses derart mit der zumindest einen Injektionsnadel in Wirkverbindung steht, dass in einer ersten axialen Verschiebebeziehung der nach außen gerichtete Spitzenabschnitt der Injektionsnadel vollständig in den Körper (12) eingezogen ist und in einer zweiten axialen Verschiebebeziehung zumindest die Spitze (41, 41') des nach außen gerichteten Spitzenabschnitts seitlich aus dem tubusförmigen Körper (12) herausgedrückt ist.

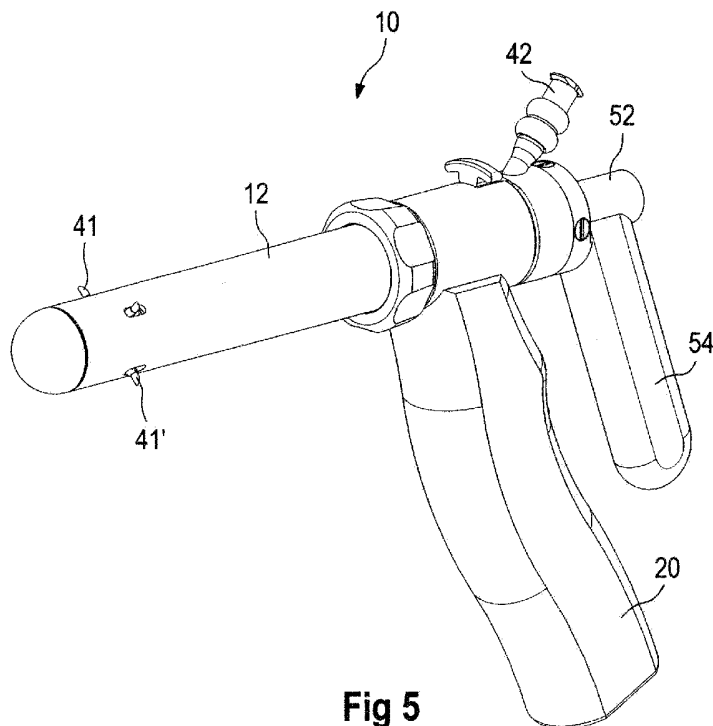

**Fig 5**

## Beschreibung

**[0001]** Die Erfindung betrifft ein medizinisches Instrument, mit einem tubusförmigen Körper, in dem zumindest eine Injektionsnadel axial unverschiebbar aufgenommen ist, die einen radial nach außen gerichteten Spitzenabschnitt aufweist, und mit einem Steuerelement zum seitlichen Ausfahren zumindest der Spitze der Injektionsnadel aus dem tubusförmigen Körper hinaus.

**[0002]** Ein derartiges medizinisches Instrument in Form eines Katheters ist aus der US 5,538,504 bekannt.

**[0003]** Im Inneren eines tubusförmigen Körpers des Katheters ist eine Injektionsnadel aufgenommen, die einen radial nach außen gerichteten Spitzenabschnitt aufweist. Im tubusförmigen Körper ist eine entsprechende Öffnung vorhanden, über die zumindest die Spitze des nach außen gerichteten Spitzenabschnittes radial nach außen durchtreten können. Im Bereich des nach außen gerichteten Spitzenabschnittes ist ein Steuerelement vorgesehen, über das der Spitzenabschnitt im Bedarfsfall radial nach außen gedrückt werden kann.

**[0004]** Ohne Betätigung des Steuerelementes ist der nach außen gerichtete Spitzenabschnitt vollständig in den tubusförmigen Körper eingezogen. In diesem Zustand kann der Katheter in ein Gefäß, beispielsweise in eine Harnröhre, eingeschoben werden.

**[0005]** Das Steuerelement besteht in einem aufblähbaren Ballon, der im Katheter unmittelbar benachbart zum nach außen gerichteten Spitzenabschnitt gelegen ist. Wird der Ballon aufgebläht, sei es mittels einer Flüssigkeit oder eines unter Druck stehenden Gases, drückt der aufgeblähte Ballon den Spitzenabschnitt radial nach außen, so dass zumindest die Spitze über die Außenseite des tubusförmigen Körpers radial nach außen tritt und in das Gefäß einsticht. Nunmehr kann ein Medikament verabreicht werden.

**[0006]** Nach der Applikation wird die Flüssigkeit bzw. das unter Druck stehende Gas wieder abgelassen, so dass sich der Ballon zusammenziehen kann. Die Rückstellung des nach außen gerichteten Spitzenabschnittes erfolgt nun aufgrund der Elastizität des nach außen gerichteten Spitzenabschnittes, der meist aus metallischem Material besteht.

**[0007]** Hieran ist nachteilig, dass nicht mit absoluter Sicherheit garantiert werden kann, dass der nach außen gerichtete Spitzenabschnitt wieder vollständig in den tubusförmigen Körper hineinbewegt wird.

**[0008]** Dies deswegen, da die Spitze in das Gewebe des Gefäßes eingestochen und dort relativ fest gehalten ist.

**[0009]** Dies kann fatale Folgen beim Abziehen des medizinischen Instruments aus dem Gefäß haben, nämlich, dass dann über die gesamte Abziehlänge durch die noch über die Außenseite des tubusförmigen Körpers hinausstehende Spitze das Gefäß verletzt, oder gar eingeschnitten werden kann.

**[0010]** Aus der WO 92/10142 ist bekannt, mehrere Injektionsnadeln aus einem tubusförmigen Körper umfäng-

lich verteilt auszufahren, so dass bei einem größeren Gefäß dies umfänglich an mehreren Stellen mit einem Medikament versorgt werden kann. Hier erfolgt die Steuerung des Ein- bzw. Ausfahrens durch eine axiale Längsverschiebung der Injektionsnadeln. Dazu ist im tubusförmigen Körper ein Steuerelement vorgesehen, in dem Kanäle ausgespart sind, in denen die Injektionsnadeln axial hin- und herbewegt werden können. Im Bereich der seitlichen Austritte weisen diese Kanäle nach außen gerichtete Krümmungen auf, über die dann die Injektionsnadeln nach außen gerichtet aus dem tubusförmigen Körper austreten.

**[0011]** Nachteilig an dieser Konstruktion ist, dass die Injektionsnadeln axial im tubusförmigen Körper hin- und herverschoben werden müssen, was bei extrem dünnen Injektionsnadeln problematisch ist und zu Verhakungen oder Verklemmungen führen kann. Hier müssen erhebliche konstruktive Maßnahmen ergriffen werden, um sicherzustellen, dass vor Abziehen des medizinischen Instruments sichergestellt ist, dass alle Injektionsnadeln wieder vollständig eingezogen sind.

**[0012]** Beim Gegenstand der vorliegenden Anmeldung ist ein Anwendungsbereich als Anoskop anvisiert, d.h. der tubusförmige Körper weist eine beachtliche Länge und einen beachtlichen Durchmesser auf und dient dazu, im Enddarm umfänglich verteilt ein Medikament zu applizieren.

**[0013]** Würden beim Abziehen des Instrumentes vom Anus noch Spitzen der Injektionsnadeln radial über den tubusförmigen Körper hervorstehen, würden erhebliche Verletzungen entstehen.

**[0014]** Es ist daher Aufgabe der vorliegenden Erfindung ein medizinisches Instrument der eingangs genannten Art dahingehend weiterzuentwickeln, dass über eine einfach handhabbare Steuerung sichergestellt ist, dass die nach außen gerichteten Spitzenabschnitte der Injektionsnadeln definiert in die ausgeschobene und insbesondere wieder in die vollständig eingezogene Position bewegt werden.

**[0015]** Erfindungsgemäß wird die Aufgabe dadurch gelöst, dass das Steuerelement axial verschiebbar im tubusförmigen Körper aufgenommen ist, und dass dieses derart mit der Injektionsnadel in Wirkverbindung steht, dass in einer ersten axialen Verschiebeposition der nach außen gerichtete Spitzenabschnitt der Injektionsnadel durch das Steuerelement vollständig in den Körper eingezogen ist und in einer zweiten axialen Verschiebeposition zumindest die Spitze des nach außen gerichteten Spitzenabschnittes durch das Steuerelement seitlich aus dem tubusförmigen Körper herausgedrückt ist.

**[0016]** Diese Maßnahmen haben nun erhebliche handhabungstechnische Vorteile. Zum einen ist es möglich, die Injektionsnadeln axial unverschiebbar im tubusförmigen Körper aufzunehmen. Das heißt, diese ggf. äußerst dünnen Injektionsnadeln müssen nicht axial verschoben werden, somit keine Schubkräfte ertragen. Das Steuerelement ist so ausgestaltet, dass es axial ver-

schiebbar ist und mit der Injektionsnadel derart in Wirkverbindung steht, dass in einer Stellung der gekrümmte Spitzenabschnitt vom Steuerelement nach außen herausgedrückt ist, in der anderen Stellung durch das Steuerelement aktiv wieder vollständig in den tubusförmigen Körper eingezogen ist.

**[0017]** Dadurch ist sichergestellt, dass der nach außen gedrückte Abschnitt über das Steuerelement beim axialen Verschieben desselben vollständig wieder in den tubusförmigen Körper eingezogen wird, so dass die Gefahr von Verletzungen beim Abziehen des medizinischen Instruments vollständig ausgeschlossen ist.

**[0018]** In einer weiteren Ausgestaltung weist das Steuerelement ein Spreizelement auf, das beim axialen Verschieben des Steuerelements von der ersten in die zweite Verschiebe-Position den Spitzenabschnitt der Injektionsnadel seitlich über den tubusförmigen Körper hinausdrückt.

**[0019]** Diese Maßnahme hat den Vorteil, dass über dieses Spreizelement definiert ein Eingriffskörper geschaffen werden kann, der für die Herausdrückbewegung entsprechend ausgestaltet und geeignet ist.

**[0020]** In einer weiteren Ausgestaltung der Erfindung weist das Steuerelement ein Einziehelement auf, das beim axialen Verschieben des Steuerelements von der zweiten in die erste Position den Spitzenabschnitt der Injektionsnadel wieder vollständig in den tubusförmigen Körper einzieht.

**[0021]** Diese Maßnahme hat den Vorteil, dass ein spezielles Einziehelement vorgesehen ist, das derart mit der Injektionsnadel in Wirkverbindung steht, dass ganz definiert durch dieses Einziehelement sichergestellt ist, dass der seitliche ausgedrückte Spitzenabschnitt wieder eingezogen wird.

**[0022]** Dazu wird in einer weiteren Ausgestaltung vorgeschlagen, dass das Spreizelement als Spreizkeil, bzw. das Einziehelement als Einziehkeil, ausgebildet ist.

**[0023]** Diese Maßnahme hat den Vorteil, dass durch mechanisch einfache Art und Weise die axiale, also lineare Hin- und Herbewegung des Steuerelementes über die Keiffläche in eine radial nach außen gerichtete Spreizbewegung bzw. wieder in eine radial nach innen gerichtete Einziehbewegung an der Injektionsnadel umgesetzt werden kann. Durch Vorsehen von Keilen mit Keifflächen ist keine mechanisch feste Verbindung zwischen dem Steuerelement und der jeweiligen Injektionsnadel notwendig, sondern es reicht aus, wenn die Keifflächen an entsprechenden Stellen an der Injektionsnadel vorbeigleiten, um die Bewegung zu steuern.

**[0024]** Dies eröffnet auch die Möglichkeit, diese beiden Teile nach einem Gebrauch einfach voneinander zu trennen und zu reinigen. Die Ausgestaltung und insbesondere die Steigung der Keile bzw. der Keiffläche erlaubt es, unterschiedliche Ausdrück- bzw. Einziehlängen zu bewerkstelligen.

**[0025]** In einer weiteren Ausgestaltung der Erfindung muss das Steuerelement aus der ersten und der zweiten axialen Verschiebe-Position zunächst über eine Drehbe-

wegung in eine verdrehte Position bewegt werden, bevor es in die jeweils andere axiale Verschiebe-Position bewegt wird.

**[0026]** Diese Maßnahme hat den Vorteil, dass die Steuerteile am Steuerelement sehr kompakt gebaut werden können und sich gegenseitig nicht behindern. Das bedeutet, dass das Spreizelement bzw. der Spreizkeil nicht in der direkten Verschiebe-Position des Einziehelements bzw. des Einziehkeils liegt, diese sich also nicht gegenseitig behindern.

**[0027]** In einer weiteren Ausgestaltung ist dazu vorgesehen, dass die Keifflächen von Spreizkeil und Einziehkeil umfänglich versetzt sind.

**[0028]** Diese Maßnahme hat den Vorteil, dass diese beiden Keile axial sehr nah voneinander beabstandet sein können und somit die Vorrichtung sehr kompakt baut. In der einen Drehstellung tritt nur der eine Keil mit der Injektionsnadel in Wirkverbindung, in der anderen Drehstellung dann entsprechend nur der andere.

**[0029]** In einer weiteren Ausgestaltung der Erfindung ist eine Zwangssteuerung vorhanden, die die Bewegung des Steuerelements derart steuert, dass eine geschlossene viereckförmige Steuerbahn vorhanden ist.

**[0030]** Diese Maßnahme hat den Vorteil, dass die Steuerbewegung für den Arzt vorgegeben ist. Zum Ausfahren der Spitze der Injektionsnadel führt er beispielsweise eine axiale und nach distal gerichtete Vorschubbewegung durch, wobei diese Bahn noch durch entsprechende Endrastpunkte klar definiert sein kann. Durch die folgende Drehbewegung kommt der Spreizkeil außer Eingriff mit der Injektionsnadel und der Einziehkeil wird nun in eine Position gedreht, in der dieser mit der Injektionsnadel in Wirkverbindung treten kann. Durch eine anschließend wieder axial verlaufende nach proximal gerichtete Verschiebebewegung, tritt der Einziehkeil mit der Injektionsnadel in Wirkverbindung und zieht diese ein. Wie bereits erwähnt, stören sich dann Einziehkeil und Spreizkeil durch den umfänglichen Versatz der Keifflächen nicht. Vor Durchführen einer erneuten Ausdrückbewegung wird das Spreizelement im entgegengesetzten Sinne wieder umfänglich gedreht, so dass das Spreizelement wieder an seinem Ausgangspunkt befindlich ist und für einen weiteren Ausdrückvorgang zur Verfügung steht.

**[0031]** In einer weiteren Ausgestaltung der Erfindung sind im tubusförmigen Körper mehrere Injektionsnadeln aufgenommen und die mehreren Injektionsnadeln sind durch ein einziges Steuerelement steuerbar.

**[0032]** Diese Maßnahme hat den Vorteil, dass nur ein einziges Steuerelement bereitgestellt werden muss und dass die mehreren Injektionsnadeln gleichzeitig seitlich ausgeschoben oder wieder eingezogen werden können.

**[0033]** In einer weiteren Ausgestaltung der Erfindung weist das Steuerelement dazu Kerben auf, in denen zumindest der nach außen gerichtete Spitzenabschnitt der Injektionsnadeln aufnehmbar ist.

**[0034]** Diese Maßnahme hat den Vorteil, dass insgesamt gesehen die Vorrichtung wenig raumgreifend ist,

da die gekrümmten Spitzenabschnitte der Kanülen in den Kerben im Steuerelement aufgenommen sind.

**[0035]** In einer weiteren Ausgestaltung der Erfindung weisen die nach außen gerichteten Spitzenabschnitte der Injektionsnadeln einen ersten Abschnitt auf, der mit dem Spreizelement und einen zweiten Abschnitt, der mit dem Einziehelement in Wirkverbindung treten kann.

**[0036]** Diese Maßnahme hat den Vorteil, dass konstruktiv einfach die Wirkverbindung zwischen dem Steuerelement und dem gekrümmten Abschnitt der Injektionsnadeln an getrennten Stellen hergestellt werden kann.

**[0037]** In einer weiteren Ausgestaltung der Erfindung ist der zweite Abschnitt der Injektionsnadeln als Keil ausgebildet, der mit dem Einziehkeil beim Einziehen der Injektionsnadeln in Verbindung steht.

**[0038]** Diese Maßnahme hat den Vorteil, dass durch Vorsehen dieses zusätzlichen Keils sichergestellt ist, dass durch Aneinandervorbeigleiten der beiden Keilflächen dieses Keils und des Einziehkeils, die nach außen gebogenen Spitzenabschnitte ganz definiert eingezogen und in eine definierte Endlage gebracht werden können, in der absolut sichergestellt ist, dass auch die Spitzen nicht mehr seitlich über den tubusförmigen Körper hinaus schauen. Dies ist auch dann sichergestellt, wenn über die äußeren Öffnungen Kontaminationen wie Körperflüssigkeiten, Blut oder dergleichen in das Innere des tubusförmigen Körpers gelangt sein sollten. Selbst an den Keilflächen anhaftende Kontaminationen würden durch die beiden aneinander vorbeigleitenden Keilflächen zur Seite geschoben, so dass auch in stark kontaminiertem Zustand die Steuerung einwandfrei funktioniert.

**[0039]** In einer weiteren Ausgestaltung der Erfindung sind die mehreren Injektionsnadeln in einem Schutzschiff montiert.

**[0040]** Wie bereits erwähnt, ist keine mechanisch dauerhafte feste Verbindung zwischen dem Steuerelement und den Injektionsnadeln notwendig, da über die Spreizelemente bzw. Keile die radiale Bewegung der Injektionsnadeln gesteuert wird. Daher ist es ausreichend, wenn Steuerelement und die Injektionsnadel nach Montage in einer vordefinierten Lage zueinander angeordnet sind, ohne dass diese mechanisch im Steuerbereich untereinander verbunden sein müssen. Dies wird nun zusätzlich dadurch verbessert, dass bei Vorhandensein von mehreren Injektionsnadeln diese in einem Schutzrohr montiert sind. Somit können die Injektionsnadeln schon bei der Herstellung exakt lagedefiniert ausgerichtet werden. Dies erleichtert auch die Montage und Demontage, da die gegebenenfalls extrem dünnen und langen Injektionsnadeln durch den Schutzschiff geschützt sind.

**[0041]** Das Steuerelement kann von proximal in den tubusförmigen Körper eingeschoben werden.

**[0042]** Diese Maßnahme hat den Vorteil, dass dieses Steuerelement nach Montage, beispielsweise des Schutzschiffes in dem tubusförmigen Körper, von proximal eingeschoben und exakt in der gewünschten Lage

benachbart zu den Injektionsnadeln positioniert werden kann. Dieses Einschieben des Steuerelementes ist beim Montieren sehr gut kontrollierbar. Beim Demontieren kann das Steuerelement auch einfach wieder abgezogen werden, ohne dass die Gefahr besteht, dabei eine Injektionsnadel zu beschädigen.

**[0043]** In einer weiteren Ausgestaltung der Erfindung ist das Steuerelement als stabförmiger Körper ausgebildet, der distal das Spreizelement und das Einziehelement trägt.

**[0044]** Dies hat insbesondere bei der Ausgestaltung mit mehreren Injektionsnadeln und mit dem gekerbten Körper den Vorteil, dass der stabförmige Körper von proximal so in den tubusförmigen Körper eingeschoben werden kann, dass die mehreren Injektionsnadeln exakt ausgerichtet in die Kerben eintreten können. Dies erleichtert insbesondere die Handhabung bei der Montage und der Demontage.

**[0045]** Der stabförmige Körper kann einen Steuergriff aufweisen, der proximal vom stabförmigen Körper abgewinkelt ist.

**[0046]** Diese Maßnahme hat den Vorteil, dass anhand des Steuergriffs die Steuerung bzw. die Bewegung des Steuerelementes durchgeführt werden kann. Die Handhabungsperson kann den Steuergriff ergreifen und das Steuerelement durch Manipulationen in die unterschiedlichen Verschiebepositionen bzw. Drehpositionen bringen, wobei das durch die Zwangssteuerung noch erheblich erleichtert ist.

**[0047]** In einer weiteren Ausgestaltung der Erfindung ist der stabförmige Körper von proximal in den Schutzschiff mittig zwischen die mehreren Injektionsnadeln einschiebbar.

**[0048]** Diese Maßnahme hat, wie zuvor erwähnt, den besonderen Vorteil bei der Montage und der Demontage bei mehreren Injektionsnadeln. Beim Montieren kann zunächst der Schutzschiff mit den mehreren Injektionsnadeln in den tubusförmigen Körper eingeschoben und positioniert werden. Anschließend wird dann der stabförmige Körper von proximal exakt lagepositioniert zwischen die Injektionsnadeln gebracht.

**[0049]** In einer Ausgestaltung ist das medizinische Instrument als Anuskop ausgebildet.

**[0050]** Diese Maßnahme hat den Vorteil, dass insbesondere für diesen Anwendungsbereich die Erfindung besonders geeignet ist, da damit entsprechende Injektionsbehandlungen ggf. auch an mehreren axial voneinander beabstandeten Stellen durchgeführt werden kann, wobei sichergestellt ist, dass beim Abziehen oder axialen Verschieben keine Verletzungen über vorstehende Injektionsnadelspitzen erfolgen können.

**[0051]** Es versteht sich, dass die vorstehend genannten und die nachstehend noch zu erläuternden Merkmale nicht nur in der jeweils angegebenen Kombination, sondern auch in anderen Kombinationen oder in Alleinstellung einsetzbar sind, ohne den Rahmen der vorliegenden Erfindung zu verlassen.

**[0052]** Die Erfindung wird nachfolgend anhand eines

ausgewählten Ausführungsbeispiels in Zusammenhang mit den beiliegenden Zeichnungen näher beschrieben und erläutert.

Es zeigen:

- Fig. 1 eine perspektivische Ansicht eines Bauelementes der medizinischen Vorrichtung, nämlich der tubusförmige Körper, von dem seitlich ein Handgriff vorsteht,
- Fig. 2 eine perspektivische Ansicht eines weiteren Bauteiles, nämlich ein Schutzrohr, in dem vier Injektionsnadeln aufgenommen sind,
- Fig. 3 eine entsprechende perspektivische Darstellung eines weiteren Bauelementes der erfindungsgemäßen medizinischen Vorrichtung, nämlich das Steuerelement mit dem proximalseitigen Steuergriff,
- Fig. 4 das medizinische Instrument im zusammengebauten Zustand, wobei zunächst von proximal in den tubusförmigen Körper der Schutzschaft von Fig. 2 eingeschoben wurde und anschließend das aus Fig. 3 ersichtliche Steuerelement von proximal in den Schutzschaft eingeschoben wurde, und zwar so weit, dass die Spitzen der Injektionsnadeln noch nicht seitlich herausgedrückt sind,
- Fig. 5 eine zweite Verschiebestellung, in der das Steuerelement axial nach distal verschoben ist und dadurch die Spitzen seitlich über den tubusförmigen Körper hinausgedrückt sind,
- Fig. 6 eine weitere Drehstellung des Steuerelements bevor dieses wieder axial abgezogen wird,
- Fig. 7 einen Längsschnitt im Bereich des distalen Endes der medizinischen Vorrichtung in einer Position, wie sie in Fig. 4 dargestellt ist,
- Fig. 8 den entsprechenden Längsschnitt, der der Situation von Fig. 5 entspricht,
- Fig. 9 einen entsprechenden Längsschnitt, der der Situation von Fig. 6 entspricht,
- Fig. 10 eine der Fig. 9 vergleichbare Darstellung, wobei das Steuerelement so weit zurückgezogen ist, dass dessen Einziehkeil gerade mit dem Keil am gekrümmten Spitzenabschnitt der Injektionsnadel in Eingriff kommt,
- Fig. 11 eine der Fig. 10 entsprechende Darstellung, bei vollständig zurückgezogenem Steuerelement und dadurch vollkommen eingezoge-

nem Spitzenabschnitt einer Injektionsnadel, und

- Fig. 12 wieder die Ausgangssituation nach Verdrehen des Steuerelements um die Längsachse, wobei diese Ausgangssituation wieder der Situation von Fig. 7 bzw. Fig. 4 entspricht.

**[0053]** Ein in den Figuren dargestelltes medizinisches Instrument ist in seiner Gesamtheit mit der Bezugsziffer 10 bezeichnet.

**[0054]** Aus Fig. 1 ist ersichtlich, dass das medizinische Instrument einen langerstreckten tubusförmigen Körper 12 in Form eines Rohres 14 aufweist, das distalseitig über eine halbrunde Kappe 16 abgeschlossen ist. Länge und Durchmesser des Rohres 14 sind so ausgebildet, dass es in den Anus eines menschlichen Körpers eingeschoben werden kann.

**[0055]** Im Bereich der endseitigen Kappe 16 sind im tubusförmigen Körper 12 umfänglich verteilt vier Öffnungen 18, 18' vorgesehen, deren Sinn und Zweck später erläutert werden.

**[0056]** Proximalseitig ist der tubusförmige Körper 12 mit einem seitlich schräg abstehenden Griff 20 verbunden, über den die Handhabungsperson das medizinische Instrument 10 mit einer Hand ergreifen kann. Eine Überwurfmutter 24 sorgt für eine lösbare Verbindung zwischen Griff 20 und Rohr 14. Eine Raste 22 ist dazu vorgesehen, weitere nachfolgend noch zu beschreibende Bauteile, die von proximal in das Rohr 14 eingeschoben werden, zu verrasten.

**[0057]** Eines dieser weiteren Bauteile ist der in Fig. 2 dargestellte Schutzschaft 30.

**[0058]** Der Schutzschaft 30 weist ebenfalls ein Rohr 32 auf, dessen Außendurchmesser und dessen Länge so bemessen ist, dass es in das Rohr 14 des tubusförmigen Körpers 12 passend eingeschoben werden kann.

**[0059]** Das Rohr 32 weist mehrere Fenster 34 auf, über die von proximal innen Einblick in den Anus bzw. in eine Körperhöhle gewährt ist.

**[0060]** Im Innenraum des Rohres 32 sind umfänglich gleichmäßig verteilt vier Injektionsnadeln 36, 37, 38, 39 montiert. Alle vier Injektionsnadeln 36 bis 39 sind proximalseitig an einem Flansch 40 befestigt, der mit einem LUER-Anschluss 42 versehen ist. Über den LUER-Anschluss 42 und den Flansch 40 können alle vier Injektionsnadeln 36, 37, 38, 39 mit einer Flüssigkeit beaufschlagt werden, die jeweils an einer Spitze 41, 41' austreten. Der Übersicht halber sind nur die beiden Spitzen 41, 41' der vier Injektionsnadeln 36 bis 39 bezeichnet.

**[0061]** Jede der Injektionsnadeln 36 bis 39 weist eine längsverlaufende Kanüle 44 auf, die über eine radial nach innen gerichtete Krümmung 46 in einen radial nach außen gerichteten Spitzenabschnitt 48, 48' übergeht, der dann in der entsprechenden Spitze 41, 41' endet. Die nähere Ausgestaltung und der Sinn und Zweck wird später anhand der Fig. 9 bis 12 näher beschrieben und erläutert.

**[0062]** In Fig. 3 ist ein weiteres Bauteil des medizinischen Instrumentes 10 ersichtlich, nämlich das Steuerelement 50.

**[0063]** Das Steuerelement 50 weist einen Körper in Form eines langerstreckten Stabes 52 auf, der proximalseitig einen im dargestellten Ausführungsbeispiel seitlich abstehenden Steuergriff 54 aufweist. Über seine wesentliche Längserstreckung ist der Stab 52 als Hohlkörper 56 ausgebildet und weist mehrere Fenster bzw. Aussparungen 58 auf. Am distalen Ende weist der Körper umfänglich verteilt vier Kerben 60, 61, 62, 63 auf, die in ihrer Breite, Länge und Tiefe so ausgestaltet sind, dass darin der gekrümmte Spitzenabschnitt jeweils einer Injektionsnadel aufgenommen werden kann.

**[0064]** An jeder Kerbe 60, 61, 62, 63 ist proximalseitig ein Spreizkeil 64 ausgebildet, der eine Keilfläche 65 aufweist, die von proximal nach distal gesehen, radial nach innen geneigt ist. Dem Spreizkeil 64 gegenüberliegend ist ein entsprechender Einziehkeil 66, der eine entsprechende Keilfläche 67 aufweist. Die Ausgestaltung und der Sinn und Zweck der Keile werden näher in Zusammenhang mit Fig. 9 bis 12 beschrieben.

**[0065]** Es ist zu erwähnen, dass die Keilfläche 65 des Spreizkeiles 64 etwas umfänglich versetzt zur Keilfläche 67 des Einziehkeiles 66 ist.

**[0066]** In der Außenseite des Hohlkörpers 56 benachbart zum Steuergriff 54 ist eine Steuerkurve 70 eingeschnitten, die rechteckförmig ist. Diese Steuerkurve 70 weist einen ersten Rastpunkt 72, einen zweiten, proximal davon beabstandeten, Rastpunkt 73, einen gegenüber diesem umfänglich versetzten dritten Rastpunkt 74 und einen gegenüber diesem nach distal gelegenen vierten Rastpunkt 75 auf, der entsprechend umfänglich versetzt zum ersten Rastpunkt 72 liegt. An der Innenseite des Schutzschafes 30 im Bereich des Flansches 40, springt ein entsprechendes federbelastetes stiftförmiges Rastelement vor, das in die Steuerkurve 70 eingreift.

**[0067]** Bei der Montage des medizinischen Instrumentes 10 wird zunächst der Schutzschaft von Fig. 2 von proximal in den tubusförmigen Körper 12 eingeschoben und über die Raste 22 lagegerecht verrastet. Dabei kommen die vier Spitzen 41, 41' der Injektionsnadeln 36 bis 39 im Bereich der Öffnungen 18, 18' zum Liegen. Anschließend wird das aus Fig. 3 ersichtliche Steuerelement 50 von proximal in den bereits im tubusförmigen Körper 12 montierten Schutzschaft 30 eingeschoben.

**[0068]** Dabei wird das Steuerelement 50 so eingeschoben, dass es sich in den Käfig aus den vier umfänglich verteilten Injektionsnadeln 36 bis 39 mittig hineinschiebt, und zwar derart, dass die gekrümmten Spitzenabschnitte 48, 48' und die Krümmung 46 in den Kerben 60 bis 63 zum Liegen kommen. Die Ausrichtung ist dann so, dass das Steuerelement 50 mit der zuvor beschriebenen Raste im ersten Rastpunkt 72 verrastet.

**[0069]** Diese endmontierte Stellung ist in Fig. 4 dargestellt.

**[0070]** Zum seitlichen Ausspreizen wird das Steuerelement 50 von proximal nach distal so weit verschoben,

bis die Raste am Rastpunkt 73 einrastet. Diese Situation ist in Fig. 5 dargestellt. Dabei sind dann die Keilflächen 65 des Spreizkeiles 64 jeweils mit der Krümmung 46 einer Injektionsnadel 36 bis 39 in Berührung getreten und haben diese radial nach außen herausgedrückt, und zwar so weit, dass deren Spitzen 41, 41' radial über die Außenseite bzw. Außenfläche des tubusförmigen Körpers 12 hinausreichen. Nunmehr kann über den LUER-Anschluss 42 ein Medikament über die Injektionsnadel an vier umfänglich versetzten Stellen, beispielsweise im Rektum, appliziert werden, wenn das medizinische Instrument als Anuskop ausgebildet ist.

**[0071]** Im dargestellten Ausführungsbeispiel sind nur die Spitzen der Injektionsnadeln seitlich herausbewegt. Es ist einleuchtend, dass die Injektionsnadeln über einen längeren Abschnitt herausbewegt werden können, falls gewünscht ist, dass die Injektionsnadeln relativ tief in das Gewebe bzw. in den Muskeln eindringen. Der Durchmesser und die Länge der Injektionsnadeln kann unterschiedlich sein, so dass unterschiedliche Nadelpakete eingesetzt werden können, je nach Patient oder Art der durchzuführenden Behandlung. Eine mögliche Behandlung ist die der Inkontinenz, bei der eine Substanz über die Injektionsnadeln in den Schließmuskel injiziert wird.

**[0072]** Vor einem Zurückziehen des Steuerelementes 50 wird dieses mittels des Steuergriffes 54 um eine Längsachse verdreht, wodurch die Raste von dem zweiten Rastpunkt 73 in den dritten Rastpunkt 74 bewegt wird.

**[0073]** Diese Stellung ist in Fig. 6 dargestellt. Aus dieser Stellung kann nun das Steuerelement 50 wieder nach proximal abgezogen werden, wonach es dann den vierten Rastpunkt 75 erreicht. In dieser Stellung wird dann der Steuergriff 50 in entgegengesetzter Richtung umfänglich verschoben, so dass wieder der ausgängliche Rastpunkt 72 erreicht wird, wobei dies der Stellung von Fig. 4 entspricht.

**[0074]** Beim Bewegen des Steuerelementes 50 nach proximal werden die Spitzenabschnitte 48, 48' der Injektionsnadeln 36 bis 39 über die Einziehkeile 66 wieder radial nach innen eingezogen und zwar so weit, dass die Spitzen 41, 41' nicht mehr über die Außenseite des tubusförmigen Körpers 12 hinausreichen, also wieder die Situation von Fig. 4 hergestellt wird.

**[0075]** Dieser Bewegungs- und Steuerungsablauf soll nunmehr näher anhand der Schnittdarstellungen von Fig. 7 bis Fig. 12 erläutert werden.

**[0076]** Fig. 7 stellt einen Längsschnitt im distalen Endbereich von Fig. 4 dar, wobei der Schnitt so gelegt ist, dass zwei diametral gegenüberliegende Injektionsnadeln 36 und 38 geschnitten sind. Es ist ersichtlich, dass die Injektionsnadel 36 einen sich geradlinig erstreckenden Abschnitt in einer Form einer Kanüle 44 aufweist, die über eine radial nach innen gerichtete Krümmung 46 in den radial nach außen gebogenen Spitzenabschnitt 48 übergeht, der in der Spitze 41 mündet. Im Bereich des Spitzenabschnittes 48 ist, distal von diesem gesehen, zusätzlich ein Keil 49 montiert, dessen Keilfläche 51 so ausgerichtet ist, dass sie mit der entsprechenden

Keilfläche 67 des Einziehkeiles 66 in Berührung treten kann, wie das später noch erläutert wird.

**[0077]** Mittig zwischen die Injektionsnadeln 36 und 38 ist das Steuerelement 50 eingeschoben und zwar derart, dass dessen Spreizkeil 64 bzw. dessen Keilfläche 65 sich an die nach innen gerichtete Krümmung 46 gelegt hat.

**[0078]** Wie zuvor erwähnt, sind die Keilfläche 65 des Spreizkeiles 64 und die Keilfläche 67 des Einziehkeiles 66 umfänglich zueinander versetzt, und zwar um die Umfangsstrecke des Überganges vom zweiten Rastpunkt 73 zum dritten Rastpunkt 74 bzw. des Überganges vom vierten Rastpunkt 75 zum ersten Rastpunkt 72 (siehe Fig. 3).

**[0079]** Daher ist in Fig. 7 ersichtlich, dass der Einziehkeil 66 bzw. dessen Keilfläche hier in dieser Stellung nicht in Eingriff mit der Keilfläche 51 des Keiles 49 steht. Wird nun das Steuerelement 50 nach distal verschoben, wie das in Fig. 7 durch einen Pfeil angedeutet ist, werden die gekrümmten Spitzenabschnitte 48, 48' über den Spreizkeil 64 radial nach außen gedrückt, so dass deren Spitzen 41, 41' über die Außenseite des tubusförmigen Körpers bzw. das Rohr 14 hinaustreten, wie das in Fig. 8 dargestellt ist.

**[0080]** Der Übergang von Fig. 7 zu Fig. 8 entspricht somit dem Übergang von Fig. 4 zu Fig. 5.

**[0081]** Das hier nicht dargestellte Rastelement hat sich dann in der Steuerkurve 70 von dem ersten Rastpunkt 72 zum zweiten Rastpunkt 73 bewegt. Ein weiterer Voranschub des Steuerelementes 50 ist nicht möglich.

**[0082]** Zur Vorbereitung der Einzugsbewegung wird das Steuerelement 50 zunächst um dessen Mittellängsachse 53 gedreht, wie das in Fig. 8 durch einen Pfeil dargestellt ist.

**[0083]** Die Drehbewegung erfolgt, von proximal nach distal gesehen, entgegen dem Uhrzeigersinn und zwar so weit, bis die Raste in dem vierten Rastpunkt 74 eingerastet ist. Diese Drehbewegung entspricht dem Übergang von Fig. 5 zu Fig. 6 bzw. dem Übergang von Fig. 8 zu Fig. 9. In Fig. 9 ist nunmehr ersichtlich, dass jetzt die Keilfläche 67 des Einziehkeiles 66 in Ausrichtung mit der Keilfläche 51 des Keiles 49 steht.

**[0084]** Wird nunmehr das Steuerelement 50 von distal nach proximal gezogen, wobei das über den Steuergriff 54 erfolgt, nähert sich die Keilfläche 67 des Einziehkeiles 66 der zuvor erwähnten Keilfläche 51 des Keiles 49, wie dies in Fig. 10 dargestellt ist und kommt mit dieser in Eingriff. Bei weiterer Bewegung nach proximal, verursacht die Keilfläche 67 des Einziehkeiles 66 ein radial nach innen gerichtetes Einziehen der Spitzenabschnitte 48 bzw. 48' der Injektionsnadeln, wobei der Endzustand in Fig. 11 dargestellt ist.

**[0085]** Aus der Schnittdarstellung von Fig. 11 ist ersichtlich, dass die Spitzenabschnitte 48, 48' vollständig wieder in das Innere des tubusförmigen Körpers 12 eingezogen sind. Dies ist zwangsgesteuert und sichergestellt. In der Stellung von Fig. 6 bzw. 11 ist das Rastelement in dem vierten Rastpunkt 75 der Zwangssteuerung 70 eingerastet. Aus Fig. 11 ist ersichtlich, dass in dieser

Drehstellung des Steuerelementes 50, die Keilfläche 67 des Einziehkeiles 66 ein erneutes Spreizen hindern würde. Dazu wird das Steuerelement 50 wieder um dessen Längsachse 53 verdreht, und zwar nunmehr, von proximal nach distal gesehen, im Uhrzeigersinn, wodurch der Übergang von dem vierten Rastpunkt 75 zum ersten Rastpunkt 72 erzielt wird.

**[0086]** Diese Situation ist in Fig. 12 dargestellt, wobei die Situation von Fig. 12 dieselbe Situation ist, wie die von Fig. 7. Somit wäre also die Vorrichtung bereit, einen erneuten Bewegungszyklus durchzuführen.

**[0087]** Je nach Ausgestaltung der Vorrichtung können die in Fig. 2 und 3 dargestellten Teile als Mehrwegteile oder auch als Einwegteile ausgebildet sein. Dadurch entfällt ein Reinigen und Desinfizieren der Kanülen, was bei sehr langen und dünnen Kanülen aufwendig wäre. Man kann auch nur beispielsweise das in Fig. 2 dargestellte Bauteil als Wegwerfteil ausbilden.

**[0088]** Um die Montage und die Lageposition zu erleichtern, kann auch vorgesehen werden, den tubusförmigen Körper 12 aus einem transparenten Material herzustellen und ggf. eine zusätzliche Beleuchtung bereitzustellen oder den stabförmigen Körper von Fig. 3 als Leuchtstab auszubilden, so dass dieser an einer hier nicht dargestellten Leuchtquelle angeschlossen werden kann.

## Patentansprüche

1. Medizinisches Instrument, mit einem tubusförmigen Körper (12), in dem zumindest eine Injektionsnadel (36 - 39) axial unverschiebbar aufgenommen ist, die einen radial nach außen gerichteten Spitzenabschnitt (48, 48') aufweist, und mit einem Steuerelement (50) zum seitlichen Ausfahren zumindest der Spitze (41, 41') der Injektionsnadeln (36, 39) aus dem tubusförmigen Körper (12) hinaus, **dadurch gekennzeichnet, dass** das Steuerelement (50) axial verschiebbar im tubusförmigen Körper (12) aufgenommen ist, und dass dieses derart mit der zumindest einen Injektionsnadel (36 - 39) in Wirkverbindung steht, dass in einer ersten axialen Verschiebeposition der nach außen gerichtete Spitzenabschnitt (48, 48') der zumindest einen Injektionsnadel (36 - 39) durch das Steuerelement (50) vollständig in den tubusförmigen Körper (12) eingezogen ist und dass in einer zweiten axialen Verschiebeposition zumindest die Spitze (41, 41') des nach außen gerichteten Spitzenabschnittes (48, 48') durch das Steuerelement (50) seitlich aus dem tubusförmigen Körper (12) herausgedrückt ist.
2. Medizinisches Instrument nach Anspruch 1, **dadurch gekennzeichnet, dass** das Steuerelement (50) ein Spreizelement aufweist, das beim axialen Verschieben des Steuerelements (50) von der ersten in die zweite Verschiebeposition den Spitzen-

- abschnitt (48, 48') der zumindest einen Injektionsnadel (36 - 39) seitlich über den tubusförmigen Körper (12) heraus drückt.
3. Medizinisches Instrument nach Anspruch 1 oder 2, **dadurch gekennzeichnet, dass** das Steuerelement (50) ein Einziehelement aufweist, das beim axialen Verschieben des Steuerelementes (50) von der zweiten in die erste Position den Spitzenabschnitt (48, 48') der zumindest einen Injektionsnadel (36 - 39) wieder vollständig in den tubusförmigen Körper (12) einzieht. 5
4. Medizinisches Instrument nach Anspruch 2 oder 3, **dadurch gekennzeichnet, dass** das Spreizelement als Spreizkeil (64) ausgebildet ist. 10
5. Medizinisches Instrument nach einem der Ansprüche 2 bis 4, **dadurch gekennzeichnet, dass** das Einziehelement als Einziehkeil (66) ausgebildet ist. 15
6. Steuerelement nach einem der Ansprüche 1 bis 5, **dadurch gekennzeichnet, dass** das Steuerelement (50) aus der ersten und der zweiten axialen Verschiebeposition zunächst über eine Drehbewegung in eine verdrehte Position bewegt wird, bevor es in die jeweils andere axiale Verschiebeposition bewegt wird. 20
7. Medizinisches Instrument nach Anspruch 6, **dadurch gekennzeichnet, dass** die Keilflächen (65, 67) von Spreizkeil (64) und Einziehkeil (66) umfänglich versetzt zueinander sind. 25
8. Medizinisches Instrument nach Anspruch 6 oder 7, **dadurch gekennzeichnet, dass** eine Zwangssteuerung die Bewegung des Steuerelementes (50) steuert, die eine geschlossene, viereckförmige Steuerbahn (70) aufweist. 30
9. Medizinisches Instrument nach einem der Ansprüche 1 bis 8, **dadurch gekennzeichnet, dass** im tubusförmigen Körper (12) mehrere Injektionsnadeln (36 - 39) aufgenommen sind, und dass die mehreren Injektionsnadeln (36 - 39) durch ein einziges Steuerelement (50) steuerbar sind. 35
10. Medizinisches Instrument nach Anspruch 9, **dadurch gekennzeichnet, dass** das Steuerelement (50) Kerben (60 - 63) aufweist, in denen zumindest die nach außen gerichteten Spitzenabschnitte (48, 48') der mehreren Injektionsnadeln (36 - 39) aufnehmbar sind. 40
11. Medizinisches Instrument nach einem der Ansprüche 1 bis 10, **dadurch gekennzeichnet, dass** die nach außen gerichteten Spitzenabschnitte (48, 48') der Injektionsnadeln (36 - 39) einen ersten Abschnitt (46) aufweisen, der mit dem Spreizelement in Wirkverbindung treten kann und die ferner einen zweiten Abschnitt aufweisen, der mit dem Einziehelement in Wirkverbindung treten kann. 45
12. Medizinisches Instrument nach Anspruch 11, **dadurch gekennzeichnet, dass** der zweite Abschnitt als Keil (47) ausgebildet ist, der mit dem Einziehkeil (66) beim Einziehen der Injektionsnadeln (36 - 39) in Wirkverbindung steht. 50
13. Medizinisches Instrument nach einem der Ansprüche 9 bis 12, **dadurch gekennzeichnet, dass** die mehreren Injektionsnadeln (36 - 39) in einem Schutzschaft (30) montiert sind. 55
14. Medizinisches Instrument nach einem der Ansprüche 1 bis 13, **dadurch gekennzeichnet, dass** das Steuerelement (50) als stabförmiger Körper (52) ausgebildet ist, der distal das Spreizelement und das Einziehelement trägt.
15. Medizinisches Instrument nach Anspruch 14, **dadurch gekennzeichnet, dass** der stabförmige Körper (52) von proximal in einen Schutzschaft (30) zwischen die mehreren Injektionsnadeln (36 - 39) einschließbar ist.



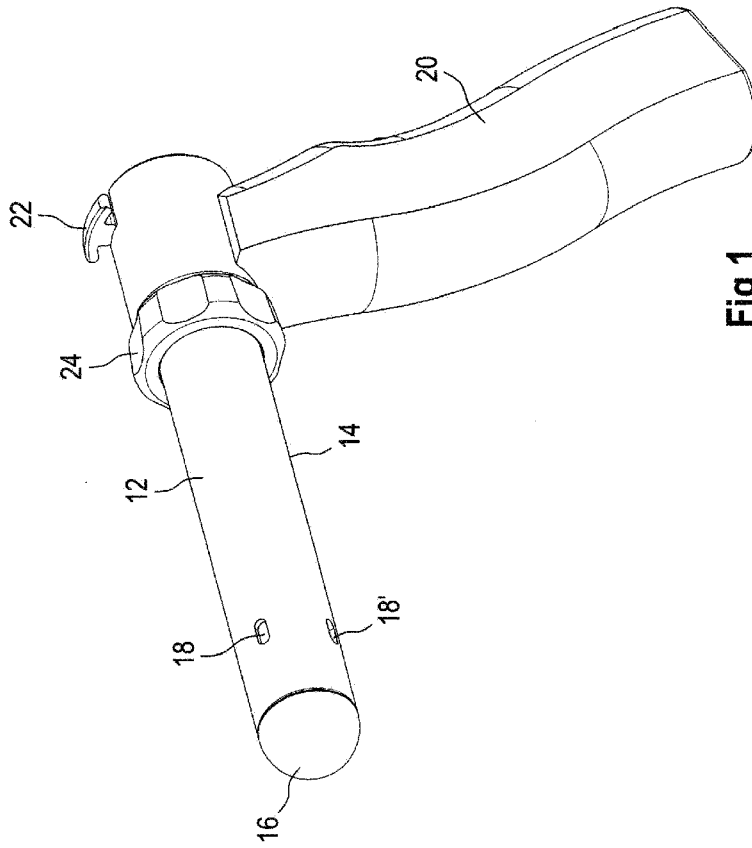

Fig 1

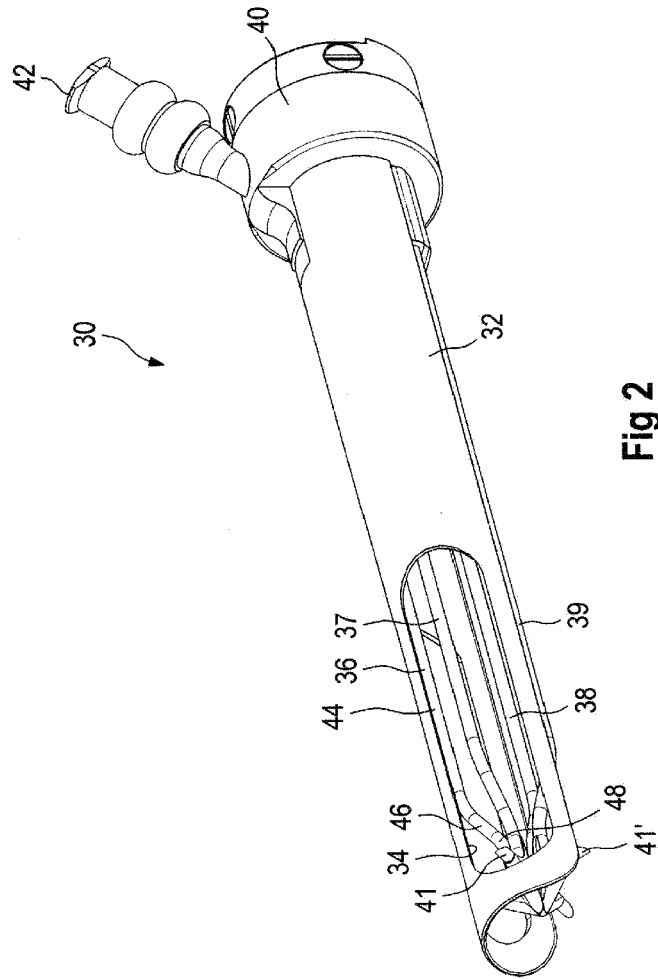

Fig 2

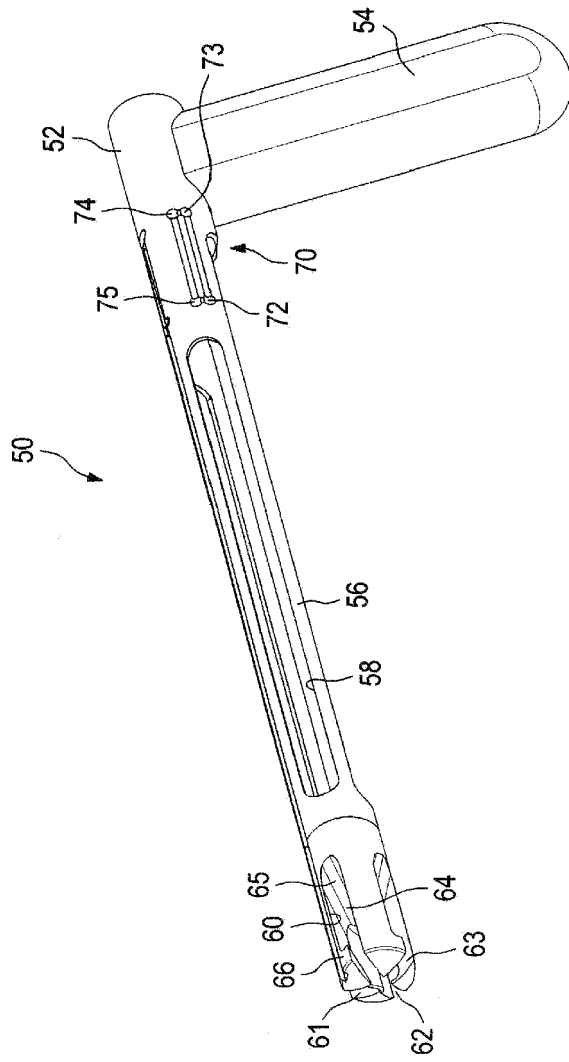

Fig 3

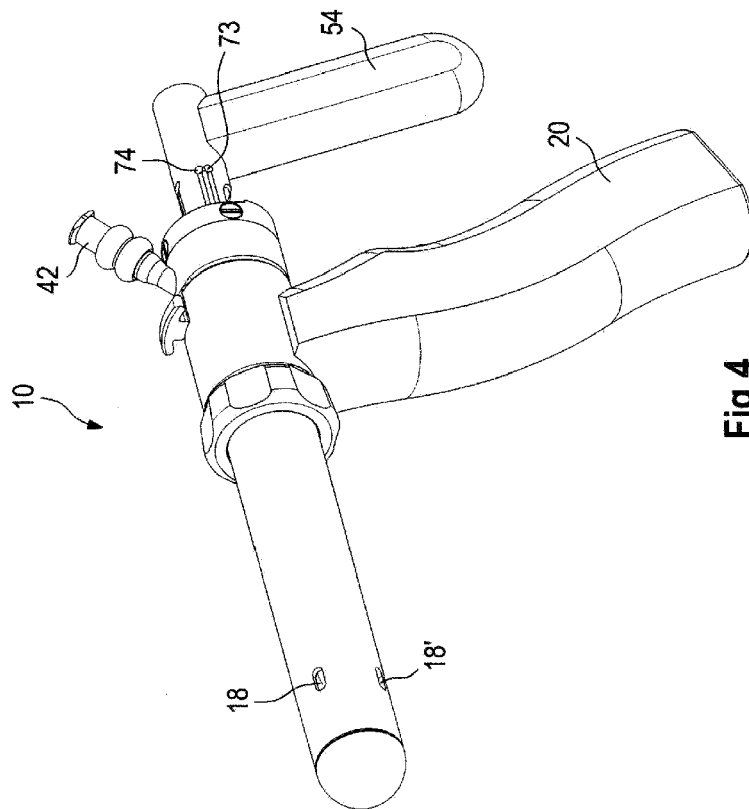

Fig 4

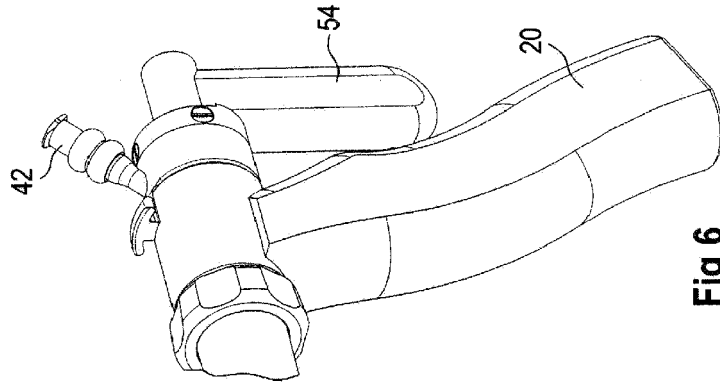

Fig 6

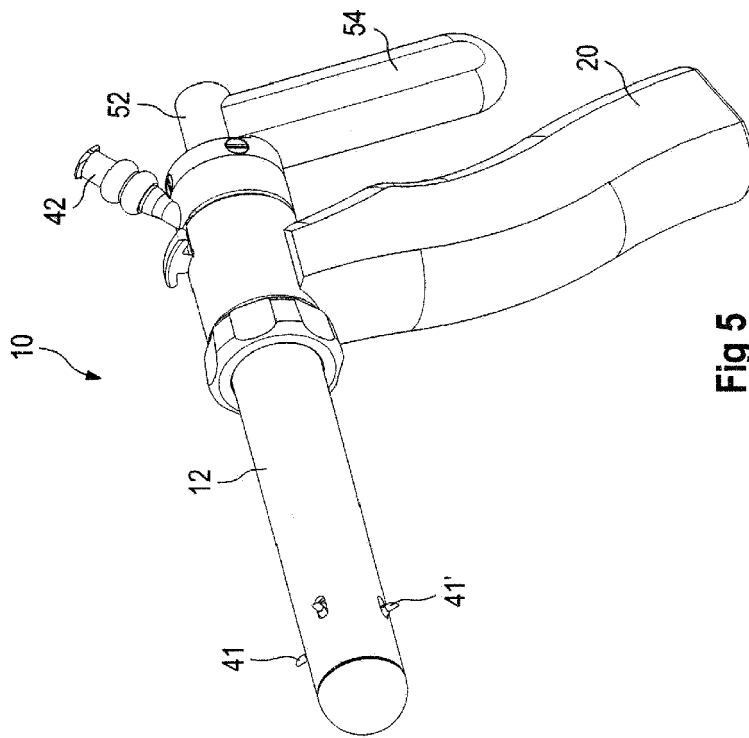

Fig 5

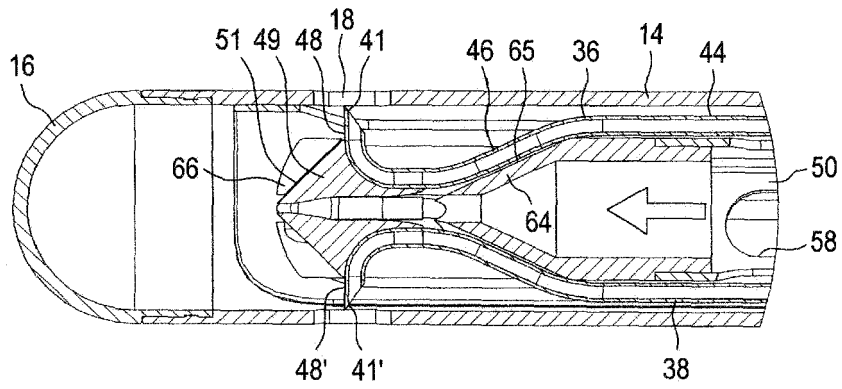

Fig 7

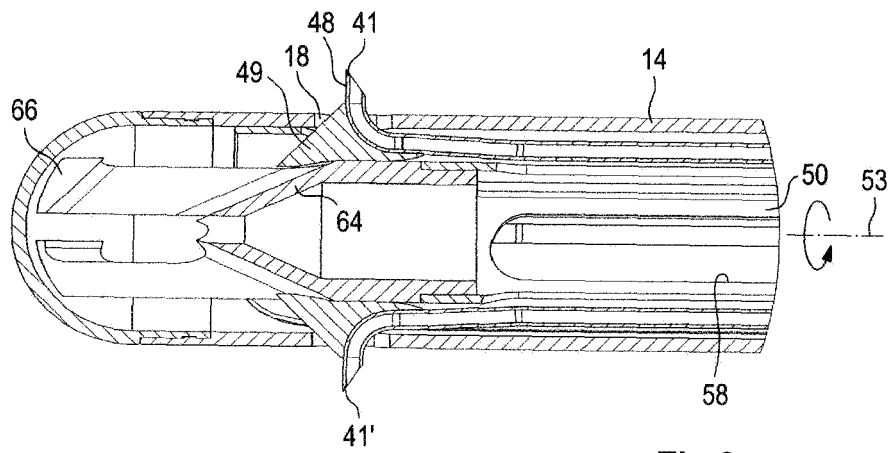

Fig 8

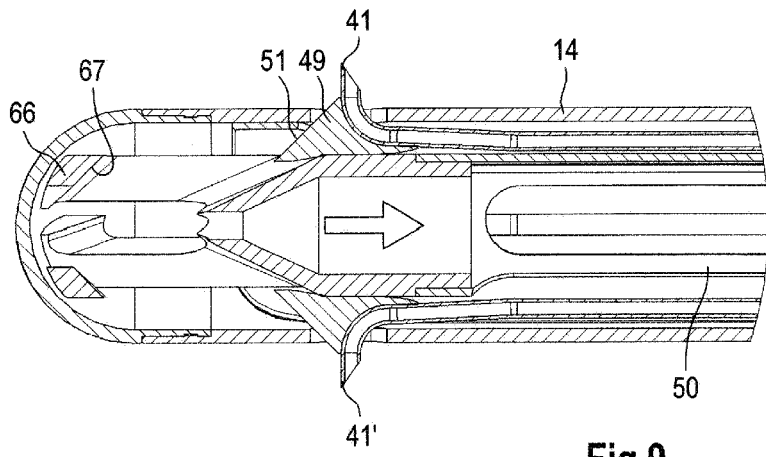

Fig 9

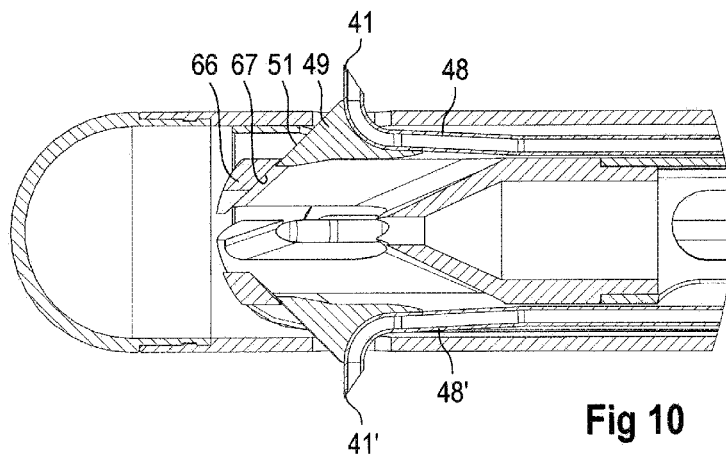

Fig 10

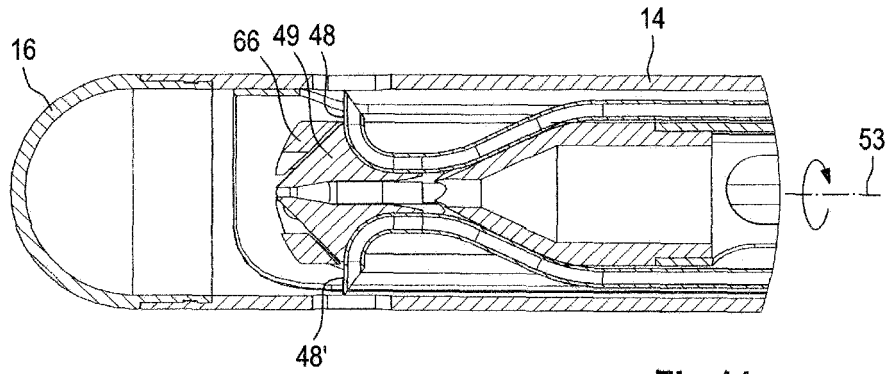

Fig 11

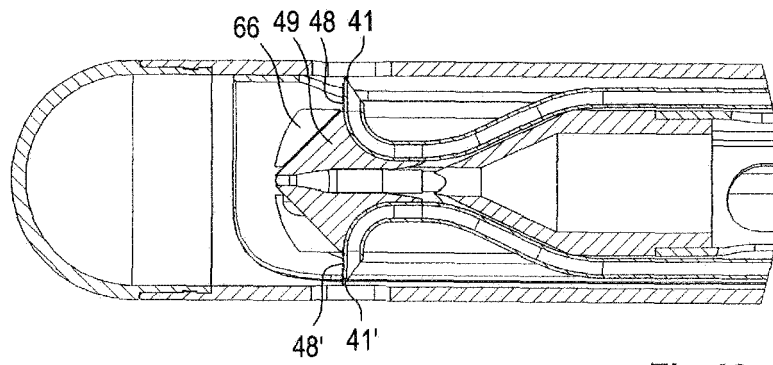

Fig 12





EUROPÄISCHER RECHERCHENBERICHT

Nummer der Anmeldung  
EP 08 16 7527

EINSCHLÄGIGE DOKUMENTE			
Kategorie	Kennzeichnung des Dokuments mit Angabe, soweit erforderlich, der maßgeblichen Teile	Betrifft Anspruch	KLASSIFIKATION DER ANMELDUNG (IPC)
X	US 5 419 777 A (HOFLING BERTHOLD [DE]) 30. Mai 1995 (1995-05-30) * Spalte 2, Zeile 19 - Zeile 33 * * Spalte 4, Zeile 55 - Spalte 5, Zeile 25 * * Abbildungen 1,2 *	1,2,4,9,10,13	INV. A61M25/00
X	WO 01/08741 A (BARD INC C R [US]) 8. Februar 2001 (2001-02-08) * Seite 2, Zeile 29 - Seite 3, Zeile 12 * * Seite 11, Zeile 12 - Seite 12, Zeile 26 * * Abbildungen 7A,7B *	1,2,9,13	
A	US 2004/138621 A1 (JAHNS SCOTT E [US] ET AL) 15. Juli 2004 (2004-07-15) * Absatz [0010] * * Absatz [0044] - Absatz [0045] * * Absatz [0081] * * Abbildungen 17,18 *	1-15	
			RECHERCHIERTE SACHGEBIETE (IPC)
			A61M
Der vorliegende Recherchenbericht wurde für alle Patentansprüche erstellt			
Recherchenort Den Haag		Abschlußdatum der Recherche 19. Februar 2009	
		Prüfer Berndorfer, Urs	
KATEGORIE DER GENANNTEN DOKUMENTE X : von besonderer Bedeutung allein betrachtet Y : von besonderer Bedeutung in Verbindung mit einer anderen Veröffentlichung derselben Kategorie A : technologischer Hintergrund O : nichtschriftliche Offenbarung P : Zwischenliteratur		T : der Erfindung zugrunde liegende Theorien oder Grundsätze E : älteres Patentdokument, das jedoch erst am oder nach dem Anmeldedatum veröffentlicht worden ist D : in der Anmeldung angeführtes Dokument L : aus anderen Gründen angeführtes Dokument & : Mitglied der gleichen Patentfamilie, übereinstimmendes Dokument	

1  
EPO FORM 1503 03-92 (F04C03)

**ANHANG ZUM EUROPÄISCHEN RECHERCHENBERICHT  
 ÜBER DIE EUROPÄISCHE PATENTANMELDUNG NR.**

EP 08 16 7527

In diesem Anhang sind die Mitglieder der Patentfamilien der im obengenannten europäischen Recherchenbericht angeführten Patendokumente angegeben.

Die Angaben über die Familienmitglieder entsprechen dem Stand der Datei des Europäischen Patentamts am  
 Diese Angaben dienen nur zur Unterrichtung und erfolgen ohne Gewähr.

19-02-2009

Im Recherchenbericht angeführtes Patendokument		Datum der Veröffentlichung	Mitglied(er) der Patentfamilie	Datum der Veröffentlichung
US 5419777	A	30-05-1995	AT 165740 T	15-05-1998
			AU 684542 B2	18-12-1997
			AU 7614494 A	25-09-1995
			BG 100828 A	30-04-1997
			BR 9408549 A	19-08-1997
			CA 2184388 A1	14-09-1995
			CN 1143326 A	19-02-1997
			CZ 9602553 A3	12-03-1997
			DE 4408108 A1	14-09-1995
			DK 738165 T3	15-03-1999
			WO 9524235 A1	14-09-1995
			EP 0738165 A1	23-10-1996
			ES 2118431 T3	16-09-1998
			FI 963458 A	04-09-1996
			GR 3027583 T3	30-11-1998
			HU 76019 A2	30-06-1997
			JP 9509865 T	07-10-1997
			JP 3695756 B2	14-09-2005
			LV 11733 A	20-04-1997
			NO 963659 A	03-09-1996
			PH 31501 A	03-11-1998
			PL 316201 A1	23-12-1996
			RU 2139105 C1	10-10-1999
			SG 46563 A1	20-02-1998
			SI 9420081 A	28-02-1997
			SK 115796 A3	09-07-1997
			-----	
WO 0108741	A	08-02-2001	EP 1207932 A1	29-05-2002
			JP 2003517349 T	27-05-2003
			US 6629987 B1	07-10-2003
			US 2004087996 A1	06-05-2004
-----				
US 2004138621	A1	15-07-2004	EP 1592349 A1	09-11-2005
			US 2007049863 A1	01-03-2007
			WO 2004064645 A1	05-08-2004
-----				

EPO FORM P0461

Für nähere Einzelheiten zu diesem Anhang : siehe Amtsblatt des Europäischen Patentamts, Nr.12/82

**IN DER BESCHREIBUNG AUFGEFÜHRTE DOKUMENTE**

*Diese Liste der vom Anmelder aufgeführten Dokumente wurde ausschließlich zur Information des Lesers aufgenommen und ist nicht Bestandteil des europäischen Patentdokumentes. Sie wurde mit größter Sorgfalt zusammengestellt; das EPA übernimmt jedoch keinerlei Haftung für etwaige Fehler oder Auslassungen.*

**In der Beschreibung aufgeführte Patentdokumente**

- US 5538504 A [0002]
- WO 9210142 A [0010]