

1

, , , , ,

tener)

(hold - down fas

가

가

(lip)

가

DE - U - 85 25 508.4.

가

가

가

가

가

가

가

가

가

가

2

1

2

2

1

1

180°

가

1

90°

135°

가

, 1

100°

2

170°

1 , 가

2 , 가

1 가

2 1 A

3 1

4 1 -

* *

1 2

3 4

5 6

10 11

11a 1 11b 2

12 13

x

1 , (2) (1) .
(2) (clipping) (

1 , 3 (4) (6) (3) , (4) (5)
(6)가 (1) (4)가 (1) , 1
(11)

(11) (4) () .

, (1) (4) 가 .

, 가 12 .

4 (12) (x) (13) (4) (13)가
(12) (4) 가 .

, 가 (x) (1) .

94 06 083

, (4)
(11) .

1 , 가 (4)가 (1)
(4) .

(11) (1) (4)가 (4)가 (11) (5) , (11)
가 , (4)가 (1) .

(11) (4)가 (4)

(11) 2 .

(11) (11a, 11b) .

1 (11a) (1) , (1) (10) (4)가 (1)
() (4) (11a) (x) (10) 1 () 1
(10) , 1 (11a) 1 (11a)

(11) 2 (11b) 1 (11a) . 2 (11b) (x) (1)
0) 2 () .

2 () 1 () 180° .

(11) , (11)

, (4)가 (1) , (11) ,
(x) .

(4)가 (1) , (11) (4)

1) 1 (4)가 (11a) 가 가 (1) (10) (11) 2 (11b) (1) 가 가

(4)가 (1) 가 가
 1 1 () 90° 135° 가
 1 () 100° 2 () 170°

가 가

(11b) (x) (4)가 가 (11) 가 가 2

가

가 가 가

(57)

1.

(4) (5) (11) 가 (1) ;

(11) (1) (4)가 (1) ;

(1) (4)가 (4)가 가 (11) (4)가 (1) (11a) (1) (4)가 (x) 1 () , 2 (11b) 1 (11a) (4)가 (x) 2 ()

2 () 1 () 180°

2.

1 ,

1 () 90° 135° .

3.

1 2 ,

1 100° 2 170° .

4.

1 3 ,

(1) (10) , (10) (11)

5.

1 4 ,

(1) , (10) (4) 가 (12)

6.

1 4 ,

(1) (x) (1)

(4) ,

(11) .

7.

1 6 ,

(2)

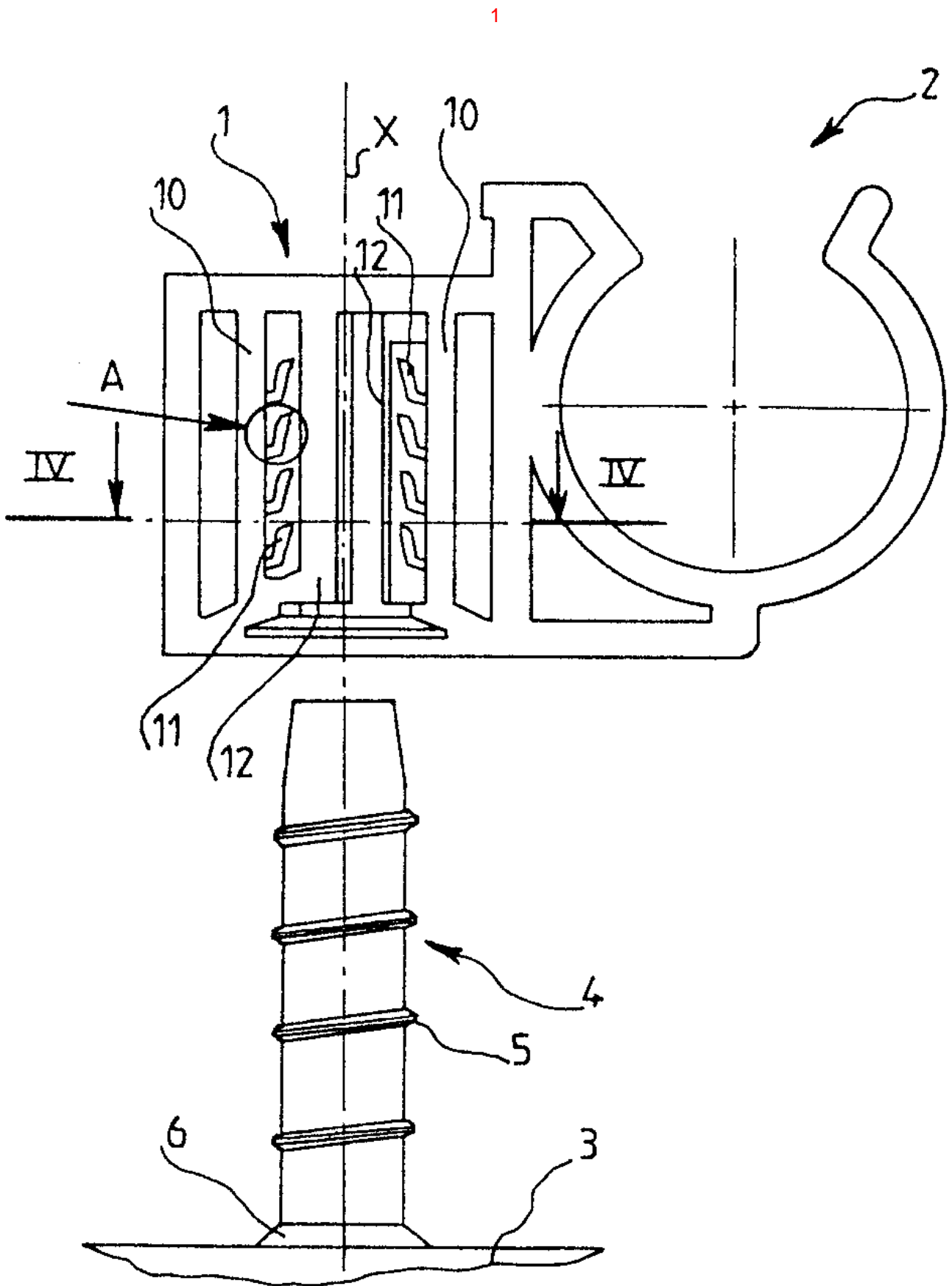

2

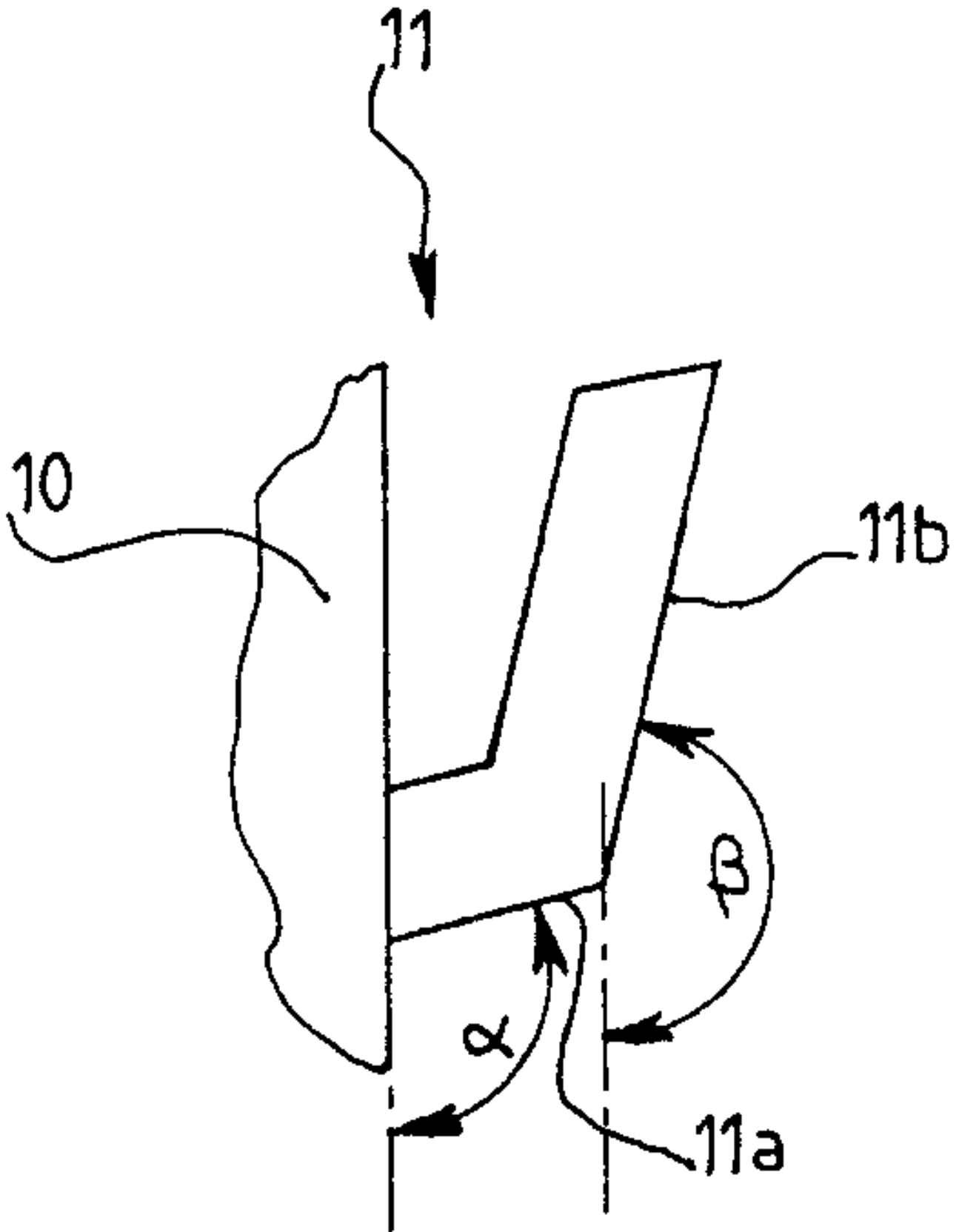

3

