

(19)
(12)

(KR)
(B1)

(51) 。 Int. Cl. 7
F16H 61/18

(45)
(11)
(24)

2003 04 18
10 - 0380491
2003 04 03

(21) 10 - 2000 - 0084328
(22) 2000 12 28

(65) 2002 - 0054993
(43) 2002 07 08

(73) 231

(72) 1 - 1 ()

(74)
:

(54)

100% 가 , 가
가 , 가
(D) , (N) (D) 가
100% (D) (20) (L1) 가

7

1

2

3

4

5

6 가

7

8

<

10 - 12 -

14 - 16 -

20 - 22 - 1

24 - 1 26 - 2

28 - 2

가

,

,

.

,

;

,

(

)

;

;

/

가

,

,

0)

1

(12) ,

()

(1

(12)

(C)

(12)

가

()

(14) ,

(12)

(16)

(16)

)

(

(10)

(12)가

(12)

(16)가

(16)

/

(14)

가

가

가

가

(N)

(D)

2

1 (CU) , (22) 2 가 (N) (26) 3 (T) ,
 (24a,28a) () () 0% () (28)
 (D) , 1 (24) 2 (28)
 (L2,L3) () (20) () 1 (24) 2 ()
 (28) (L1) (20b) (20) (20a) 가
 , 가 .

가 (N) (D) 1 (24) 2 (28)
 , 4 (20b)가 (20a) (20) , (20) (L1) 1 (24)
 2 (28) 가 (24b,28b) .

(D) (16)가 (12) (N)
 2 (26) (D)
 (24) (D) 가 가 1
 2 (28) 2 가 가 (26) 가 (D)
 가 (N) (D) 1, 2
 (22,26) 가 (D) .

가 (N) (N) (D) (D) (N+D) , 6 (D) ,
 (16)가 (N+D) () , (22) , 2 (26)
 (N) 1

1, 2 (22,26) (N) 0%()
 , 1 (24) 2 (28) (24a,28a) 가 .
 (L2,L3)

(20) (20b) (20) (20a) 가 , 1 (24)
 (20) (20b) (28) (L1,L2,L3)

(20) (20b) 가
 (N) (D) (N) (D) 가 가 (D)
 (N+D) 2 (26)

(Fill Time;FT)
 가 (FT) 가 가
 (FT) 1, 2 (22,26) 1, 2 (22,26)가
 2 (24,28)
 2 (26) 0%

(FT) 1, 2 (22,26)
 가 (24,28) (80%)
 1, 2 (22,26) 1, 2 (24,28)
 (FT)

가 (N) (D) (N+D)
 (14) (20) (20a)
 (20b) (20)
 (L1) (24) 2 (28) (L2,L3)
 (24,28) (20) 1, 2

(14)가 (D) 가 , (16)
 (D) 2 (26)

, 2 (26) , 2 (28)
2 (28)

2 (26) (20) (20b)
(FT) (充填) 가 ,

, 가 2 (26) 가

, (N+D) , 가
가 가 (20) (20b) 가
가 가 ,

, 가 100% ,
가 가

, 가

, 가 가

, 가 가

7 , 8

1

(D) (N) (N) (D) (N) (D)
(N+D) (16)가 가 (N) (D)

(L1) (20)

(20) (L1) (L2,L3)

100%

가 (D) (16)가 (D) (N) (D)

(N) (D) (D) (N+D) (D)
가 (N) (D)

가

8 4 (N) (D) 7 3 5

가 (N) 3
1 (22) 2 (26)
, 1 (24) 2 (28) (24a,28a) ()
(D) (L2,L3) (D)

(20) 1 (24) 2 (28)
(L1,L2,L3) (20) (20a) (20b)
(20) 1 (24) 2 (28) (L1)
가 가

5 , 가 (D) 1 (24) 2 (28) 4 (20b)가
 (20a) (20) 가 (28) (L1)
 1 (24) 2 (28) (24b,28b) .

(26) (16) (D) 2
 1 (24) (D) 가
 2 (28) (26) .

가 (N) (N) (D) (N+D) , (26)
 (16) (D) 2

(26) , 100% , (20) 2 (28) (28)
 (L1) (20) 2 (L3)

가 (N) (D) (N+D)
 (14) (20) (20a)
 (20) (20b) (L1) 1
 (24) 2 (28) 2 (28) (28a)
 2 (26) (28b)

(N) 가 (N) (D) (N+D)
 7 (N) 가 2 (26)
 N+D) (N) (D) (

가 (D) 가 2
 2 (26) (28) 가 (D)

(14)가 (D) 가 , (16)
 (D) 2 (26)
 (FT) 2 2 (26)
 (28) (26) (L3)

(L3)

(26) 가 , (D) 2

(20) 가 (N) (D) (N+D) (20)
 (20a) (20b) 2 (28) 가 가 2
 (28) (28a) (28b) 가 가 2
 (28)

(20)가 (N+D) (D)
 2 (D)

(N) (D) 가 (N) (D) (N+D)
 100% 가 2 (20) (20b) 2 (28) (28)
 (L1) 가 2 (D) 2 (28b) (26) 가

가 (N+D) (16) (20) 2
 가 (28) (28b)

(57)

1.

(N) (D) 가 (N+D)
 (20)

2.

(N) (D) 가 (N) (20)

3.

(N)

(D)

가

(D)

(20)

4.

1

3

100%

2

(26)

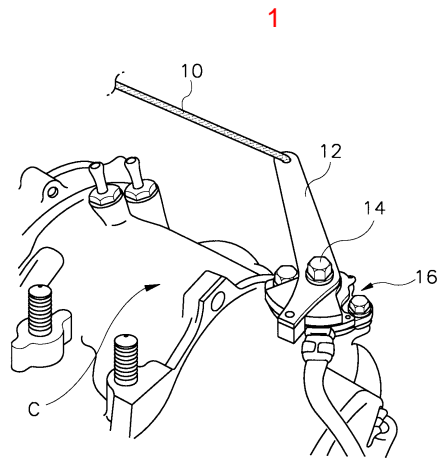

2

제1 압력제어 솔레노이드밸브

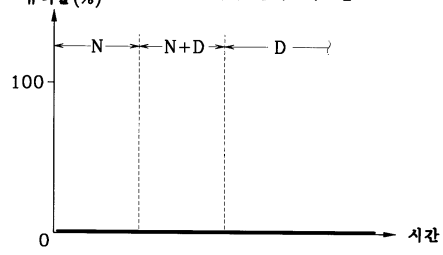

제2 압력제어 솔레노이드밸브

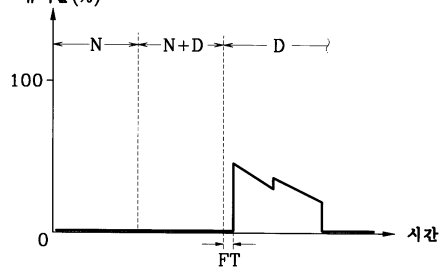

3

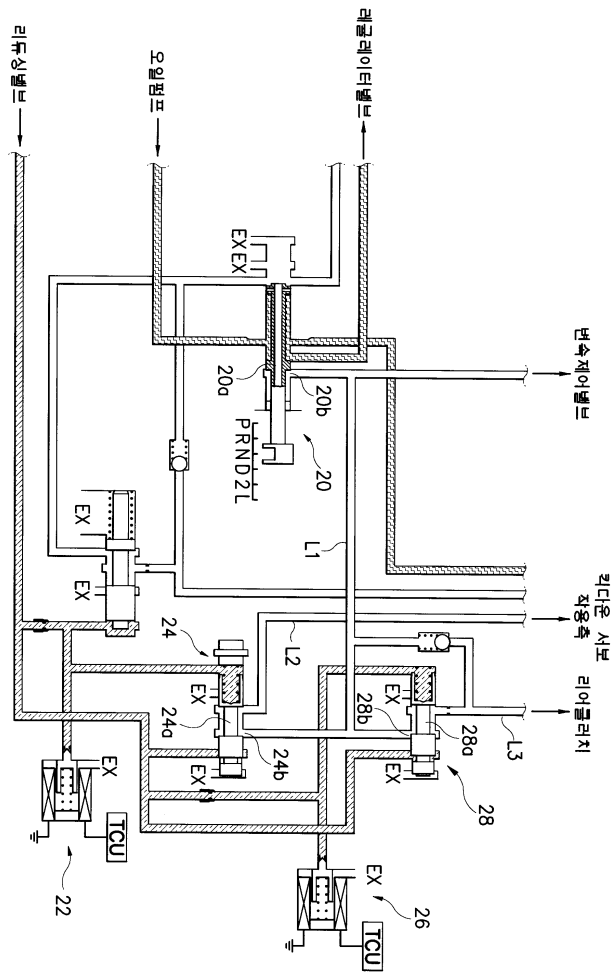

4

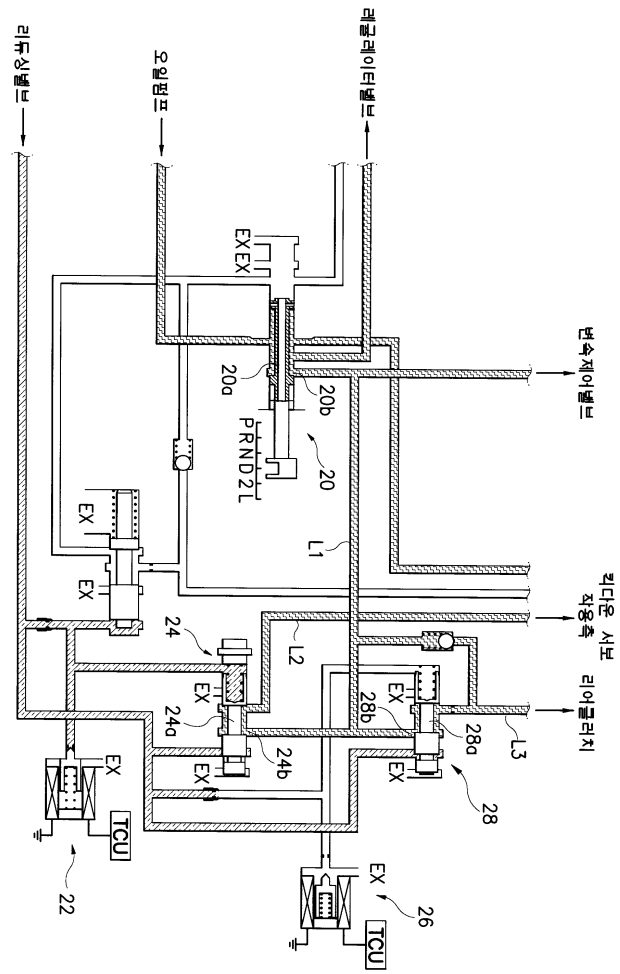

5

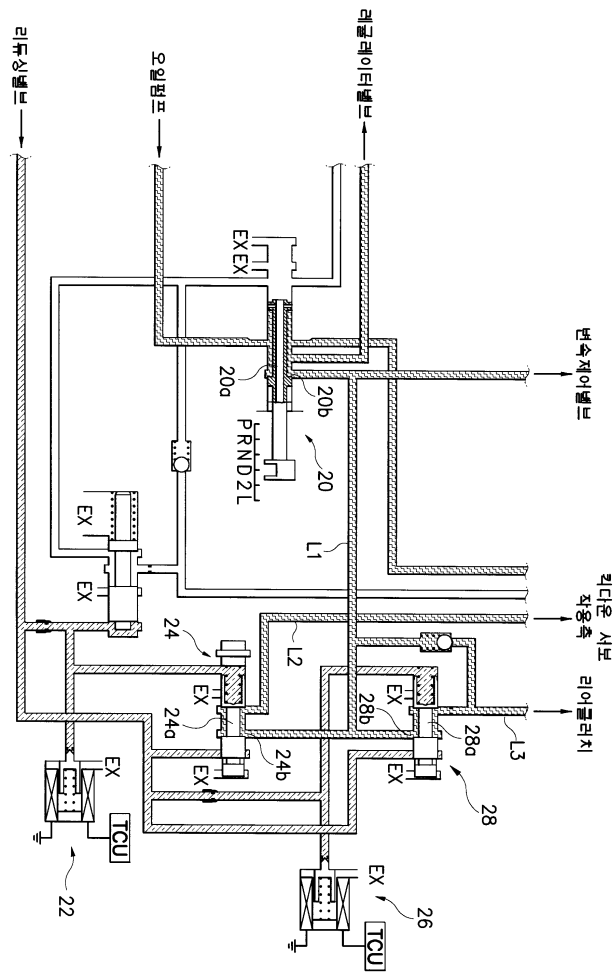

6

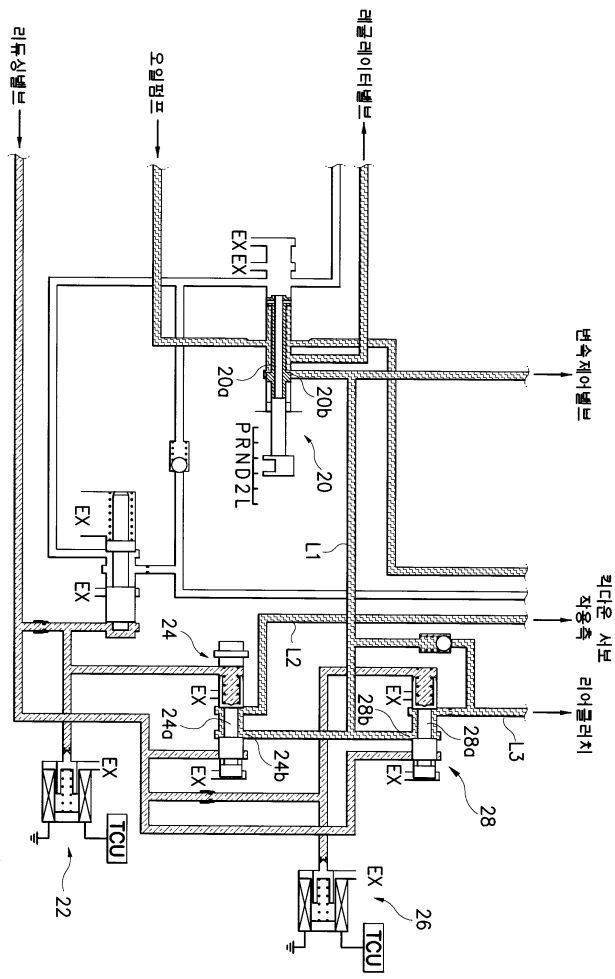

7

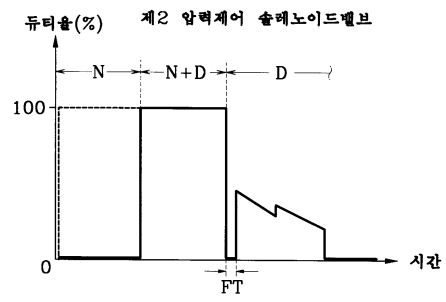
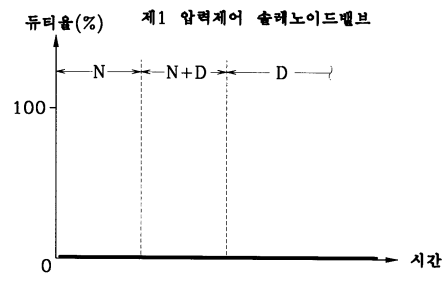

8

