



(12) 实用新型专利

(10) 授权公告号 CN 213216681 U

(45) 授权公告日 2021.05.18

(21) 申请号 202020769265.9

(22) 申请日 2020.05.11

(73) 专利权人 沈明亮

地址 835600 新疆维吾尔自治区伊犁哈萨克自治州昭苏县77团中学

(72) 发明人 沈明亮

(51) Int. Cl.

A47K 7/02 (2006.01)

权利要求书1页 说明书2页 附图2页

(54) 实用新型名称

多功能便携式搓澡巾

(57) 摘要

本实用新型提供一种多功能便携式搓澡巾。更加具体的,其目的在于,提供一种具有如下构成的搓澡巾。每当对其自身背部进行搓洗后,经过二端的拉环对搓澡巾进行拉伸后,对其自身背部进行搓澡。搓澡巾的特征在于包括:手套部,其由可起到搓澡巾作用的结构构成,并套在手上,其中手套部一端连接伸缩部;伸缩部里有伸缩装置,其中通过伸缩装置进行对其进行拉伸,以达到其对自身背部进行搓洗的目的。

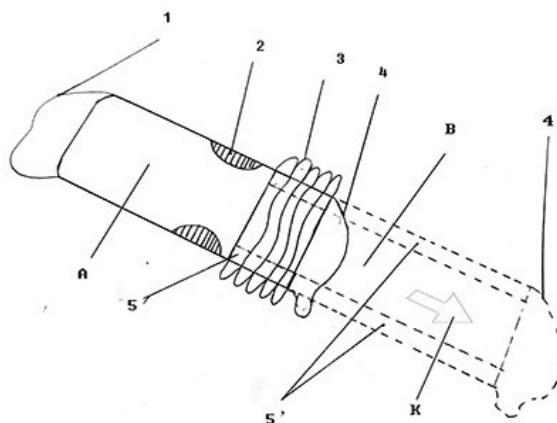

1. 一种搓澡巾,其特征在,于包括;手套部,其由可起到搓澡巾作用的结构构成,并套在手上,其中手套部一端连接伸缩部;伸缩部里有伸缩装置,其中通过伸缩装置进行对其进行拉伸,以达到其对自身背部进行搓洗的目的。

2. 根据权利要求1所述的搓澡巾,其特征在,于,手套部的手掌面二边均有拇指开口,手套部一段连接拉环。

3. 根据权利要求1所述的搓澡巾,其特征在,于,所述伸缩部里的伸缩装置,其包含,布套,松紧带;布套二侧包裹并连接松紧带;布套一端连接拉环。

4. 根据权利要求1所述的搓澡巾,其特征在,于,未使用状态下,其包含布套,松紧带,处于收缩形状,并且布套,松紧带长度小于手套部。

5. 根据权利要求4所述的搓澡巾,其特征在,于,所述布套为软质布料。

多功能便携式搓澡巾

技术领域

[0001] 本实用新型涉及日常生活领域,尤其涉及多功能便携式搓澡巾。

背景技术

[0002] 搓澡巾作为一种洗浴用品,被广泛应用于洗澡过程中,现有搓澡巾一般分为二种,单手搓澡巾和搓背长条搓澡巾,这二种搓澡巾都使用局限性,单手搓澡巾不能对自身体背进行搓洗,而长条澡巾只能对自身体背进行搓洗,不能使用单手澡巾的功能。在外出时二者不方便携带。鉴于以上二者的缺陷,实有必要设计多功能便携式搓澡巾。

发明内容

[0003] 针对如上所述的问题,本实用新型提供一种能够对自身前部和背部进行搓澡的澡巾。更加具体的,其目的在于,提供一种具有如下构成的搓澡巾。每当对其自身背部进行搓洗后,经过二端的拉环对搓澡巾进行拉伸后,对其自身背部进行搓澡。

[0004] 搓澡巾实现如上所述的目的,搓澡巾的特征在于包括:手套部,其由可起到搓澡巾作用的结构构成,并套在手上,其中手套部一端连接伸缩部;伸缩部里有伸缩装置,其中通过伸缩装置进行对其进行拉伸,以达到其对自身背部进行搓洗的目的。

[0005] 根据用新型的特征;所述手套部的手掌面二边均有拇指开口,手套部一段连接拉环。

[0006] 根据用新型的特征;所述伸缩部里的伸缩装置,其包含,布套,松紧带;布套二侧包裹并连接松紧带;布套一端连接拉环。

[0007] 进一步;未使用状态下,其包含布套,松紧带,处于收缩形状,并且布套,松紧带长度小于手套部。

[0008] 进一步;所述布套为软质布料。

[0009] 采用如上技术方案的本实用新型,具有如下有益效果:

[0010] 1、本实用新型搓澡巾手套部和伸缩部为一体,一个产品满足两种用法,清洗收纳也很方便。

[0011] 2、本实用新型中布套通过松紧带连接,可拉伸按来增加本实用新型的长度,使得搓洗背部或时更加方便,另外,使用状态下伸缩部的长度还可大于布套的长度,这样,可进一步加长长度,使用就更加方便了。

附图说明

[0012] 为了进一步说明本实用新型,下面结合附图进一步进行说明:

[0013] 图1为实用新型的结构示意图;

[0014] 图2为实用新型的使用拉伸状态图;

[0015] 图3为实用新型的未使用拉伸状态侧面图;

[0016] 图4为实用新型的使用拉伸状态侧面图;

[0017] 其中:1,拉环;2,拇指插入部;3布套;4,4',拉环;5,5',松紧带;

[0018] A,手套部;B,伸缩部。

具体实施方式

[0019] 如图1;图2;图3所示;搓澡巾的特征在于包括;手套部A,其由可起到搓澡巾作用的结构构成,并套在手上,其中手套部A一端连接伸缩部B;伸缩部B里有伸缩装置,其中通过伸缩装置进行对其进行拉伸,以达到其对自身背部进行搓洗的目的。

[0020] 所述手套部A的手掌板二边均有拇指开口2,手套部A一段连接拉环1。

[0021] 所述伸缩部B里的缩装置,其包含,布套3,松紧带5;布套3两侧包裹并连接松紧带5;布套3一端连接拉环4。

[0022] 所述;未拉伸使用状态下,其包含布套3,松紧带5,处于收缩形状如图3所示,并且布套3,松紧带5长度小于手套部A。

[0023] 所述;所述布套3为软质布料。

[0024] 每当对其自身前部进行搓洗后,经过搓澡巾两端的拉环1;4;对搓澡巾进行方向K拉伸后如图4所示,对其自身背部进行搓澡。当使用完后伸缩部B如图3所示处于收缩状态。



图1



图2

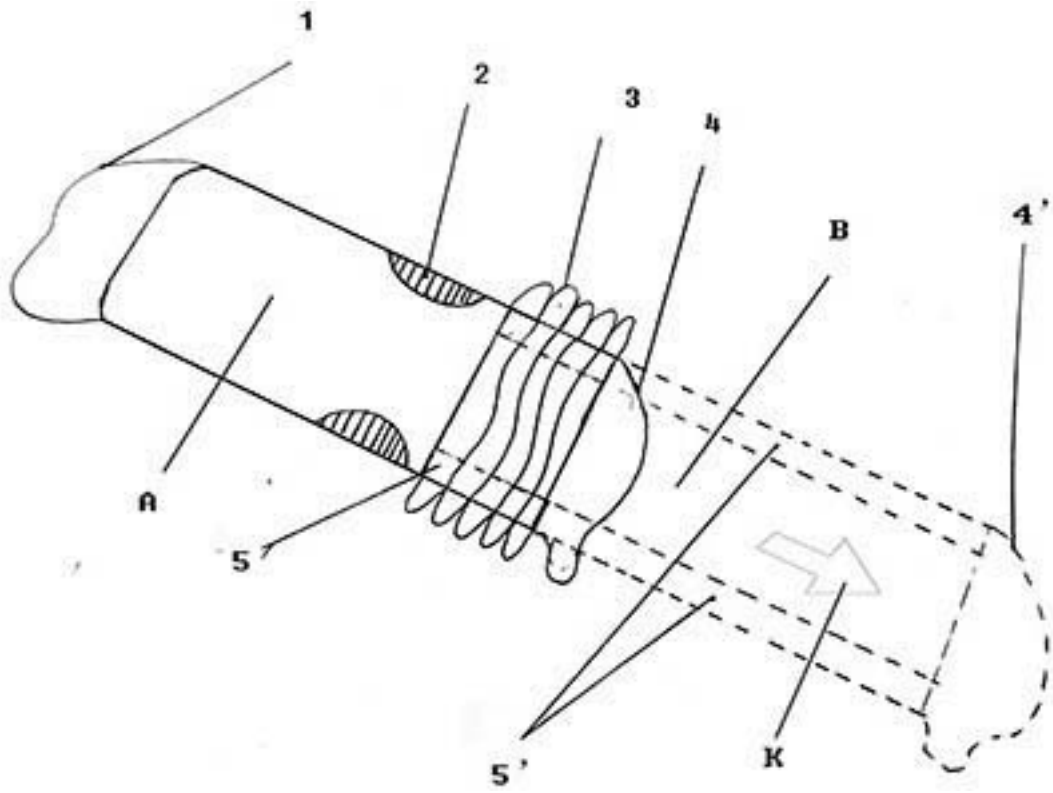

图3

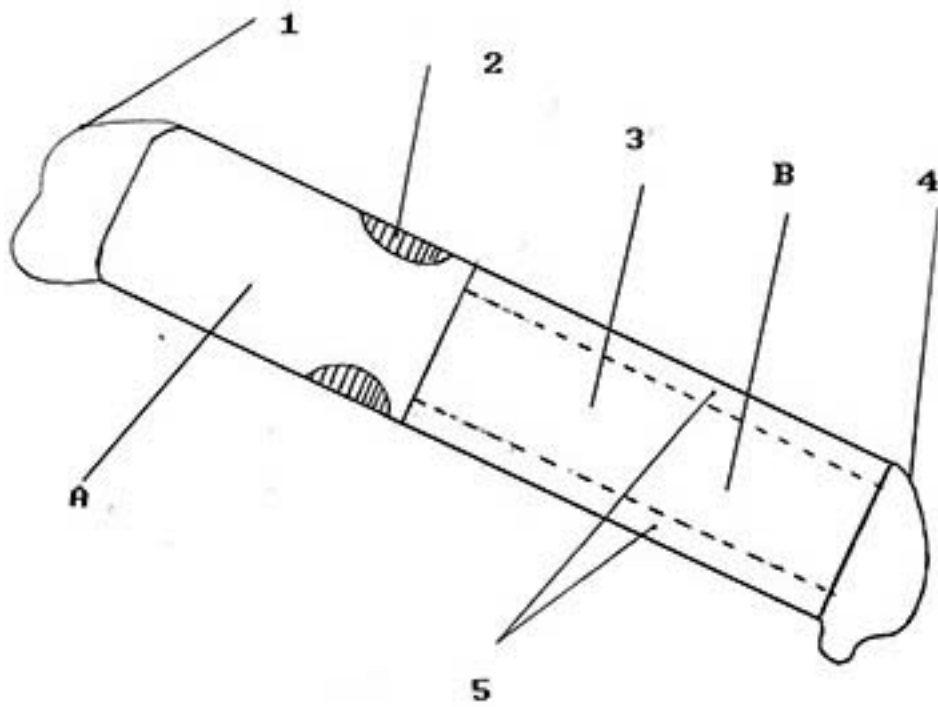
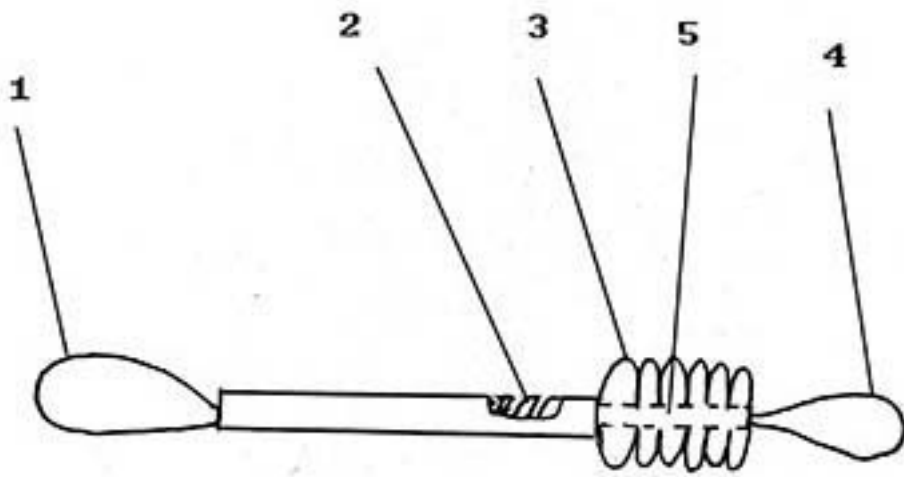
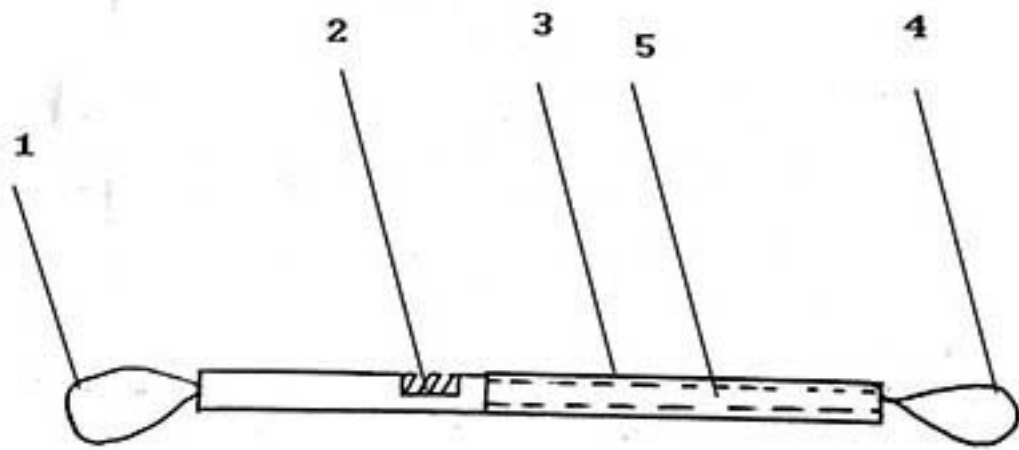

图4