

(19)  
(12)

(KR)  
(B1)

(51) 。 Int. Cl. <sup>6</sup>  
H01L 21/66

(45)  
(11)  
(24)

2002 11 23  
10 - 0362202  
2002 11 11

(21) 10 - 1999 - 0013163  
(22) 1999 04 14

(65) 1999 - 0083191  
(43) 1999 11 25

(30) 1019980013340 1998 04 14 (KR)

(73) 136 - 1

(72) 202 - 1503

(74)

:

(54)

1.

2.

3.

가 ; 1 ;  
가 ; 1 ;

2 ; 가

4.

3

1

2

3

4

1

5

6

7

\*

10 : 1 17 : Z

19 : 2 20 : X - Y

300 :

, 2

(91)

(92)

, 1



가 2 ; 가 2  
 ; 1 가 2 ; 2 가 1  
 가 3 ; 3 가 2  
 가 4 ; 3 가 3  
 가 5 ;  
 2 가 2  
 6 ; 6 가 7 ; 6 가  
 8 ; 9 ; Z X-Y 가 Z X-Y 10

3 (300), 1 (10),  
 Z (17), 2 (19) X-Y (20)

3 (300) (101) 가  
 (11) 1 (10) , 1 (10) 가  
 2가 (15) , (13) (14) (13) (14) (16) 가

(14) (14)가 , (14)가  
 , 1 (10) 가 , (low)  
 , z (17) , ( )  
 (13) 가 .  
 (13) (14) , (high) 1 (10)

(13) (14) , (1)  
 5) (13) 1 (10) , 2 (19)  
 (13) (13) 가  
 (300) (13) , (13) 가  
 (300) (13) 가  
 (15) , (13) 가

(107)

가 ,

2 (19) , Z (17) X - Y (20) (107)  
 X, Y, Z (300) (107)

Z (17) X - Y (20) 2 (19)  
 X, Y, Z (300) (107)

3 1

3 (11) (101) (101a) (11)  
 (11)  
 1 (10) 가

1 (10) 가 (12) (11) 가  
 (12) 가 , (12) 가  
 , 1 (10) (11) 가 ,

5

5 (17)가 (H<sub>T</sub>) (107)  
 (13) (107)가 (13) (H<sub>L</sub>) (14)

6

6 (107)가 (13) (H<sub>L</sub>) Y  
 (H<sub>M</sub>) (14) (16) (15)

7

7 가  
 (S31).

, 1 가 (S32) 2  
 가 가 가  
 (S33).

, 2 가 (S34),  
 가 가 (S35).

, 2 가 (S34),  
 가 , 2 Z (17) (S36).

, 2 가 (S37), 가  
Z X-Y (S38), 가  
(S40). (S39), Z X-Y 가

, 2 가 가 (S37), 가  
가 (S35).

가 , 가 , 가  
.

, ' Z X-Y 가  
.

(57)

1.

2.

3.

4.

가 ;

가 가 ,  
1 ;

1 가 가 ;

2 ;

가 2

.

5.

6.

,

가

1

;

1

가

2

2

;

가

2

가

3

;

3

4

;

가

가

3

,

가

2

5

;

2

가

2

6

;

6

,

7

;

가

6

,

가

가

8

;

9

;

2

Z

X-Y

Z

X-Y

가

10

.

1

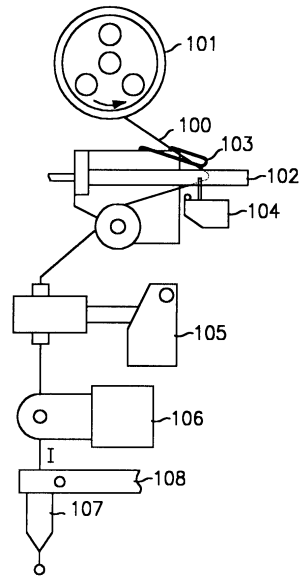

2

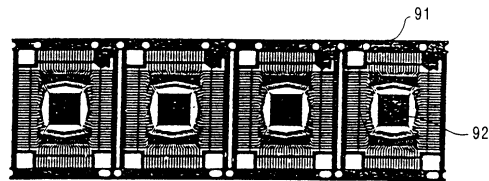



3

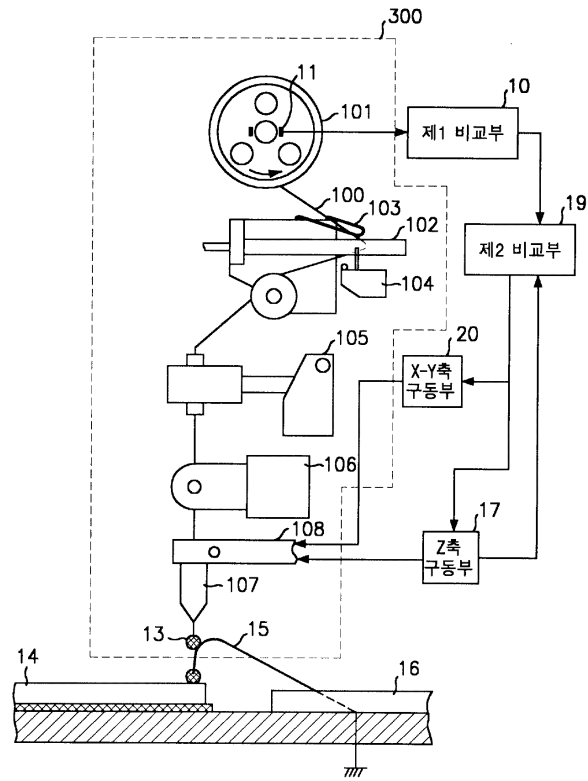

4

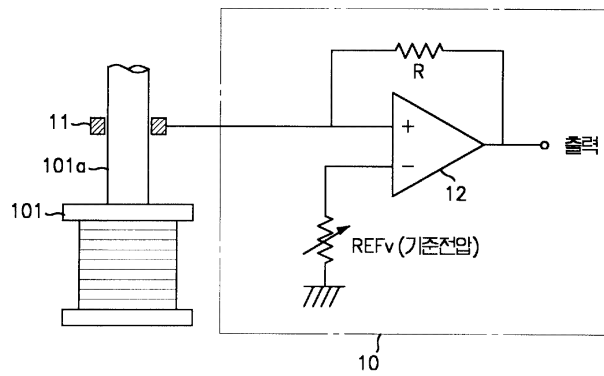

5

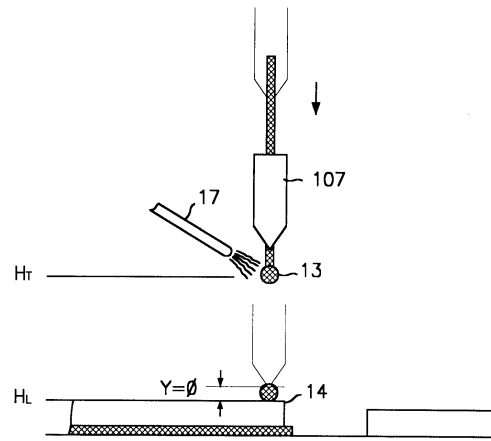

6

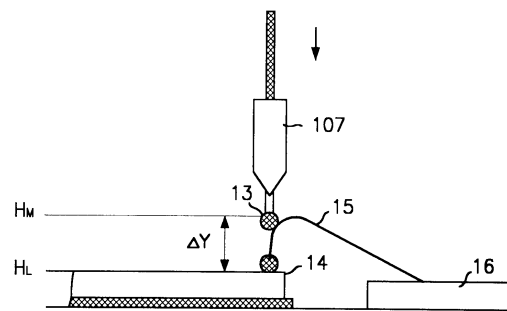

7

