



(19) **RU** (11) **30 124**⁽¹³⁾ **U1**

(51) МПК
B60R 13/02 (2000.01)
B60Q 3/00 (2000.01)

РОССИЙСКОЕ АГЕНТСТВО
ПО ПАТЕНТАМ И ТОВАРНЫМ ЗНАКАМ

(12) ОПИСАНИЕ ПОЛЕЗНОЙ МОДЕЛИ К СВИДЕТЕЛЬСТВУ

(21), (22) Заявка: 2002129422/20, 04.11.2002	(71) Заявитель(и): Стельмашонок Ольга Ивановна
(24) Дата начала отсчета срока действия патента: 04.11.2002	(72) Автор(ы): Стельмашонок О.И.
(46) Опубликовано: 20.06.2003	(73) Патентообладатель(и): Стельмашонок Ольга Ивановна
Адрес для переписки: 603600, г. Нижний Новгород, ул. Минина, 24, НГТУ ОИС	

(54) Блок интерьера салона легкового автомобиля

(57) Формула полезной модели

1. Блок интерьера салона легкового автомобиля, содержащий соединенную с боковинами верхнюю консольную панель в виде удлиненного прямоугольного корпуса с закругленными боковыми переходами, в центральной части которого расположены светильники, на боковинах и с обеих сторон от центральной части на верхней панели выполнены углубления, отличающийся тем, что блок дополнительно снабжен соединенной с боковинами нижней панелью в виде удлиненного корпуса с скругленными торцами и задней стенкой по прогибу заднего стекла автомобиля, в центральной части которой расположен фонарь стоп-сигнала, а по бокам панели-гнезда для аудиоколонок с отделочными элементами, в верхней панели центральная часть выполнена трапецевидной с расположением большего основания трапеции со стороны салона, а светильники размещены наклонно, так что одна сторона гнезда под светильник параллельна стороне трапеции, а между светильниками, ближе к верхнему основанию трапеции, установлен отделочный элемент.

2. Блок интерьера салона легкового автомобиля по п. 1, отличающийся тем, что его детали выполнены из облицованной пластмассы, отделочные элементы - из дерева, а углубления боковин и панелей отделаны той же обивкой, что и салон автомобиля, а также деревянными отделочными элементами.

RU 30124 U1
RU 42103 U1

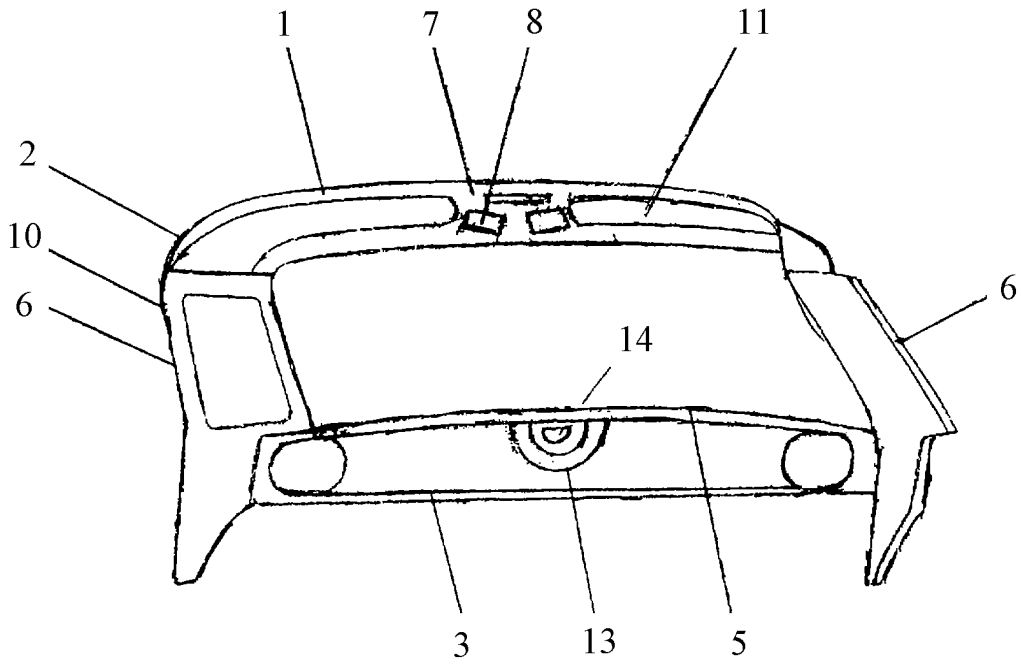

RU 30124 U1

2002129422



МКИ 7 В60R13/02-13/04

В60Q3/00

Блок интерьера салона легкового автомобиля

Решение относится к элементам отделки и украшения салона автомобиля.

Известна деталь интерьера салона легкового автомобиля (см. свид. на полезную модель № 21563, В60R13/02, В60Q3/00, 2001 г.). Деталь выполнена из облицованных накладок и состоит из соединенной с боковинами консольной панели, выполненной в виде удлиненного прямоугольного корпуса с закругленными угловыми переходами, в центральной части которого расположены светильники. На боковинах и с обеих сторон от центральной части на корпусе консольной панели выполнены углубления.

При всех положительных свойствах известного блока, интерьер салона продолжает совершенствоваться.

Предлагаемая конструкция решает задачу совершенствования интерьера салона легкового автомобиля.

Технический результат – повышение удобства и комфортности пассажиров.

Этот технический результат достигается тем, что блок интерьера салона автомобиля, содержащий соединенную с боковинами верхнюю консольную панель в виде удлиненного прямоугольного корпуса с закругленными

2002129422

2.

боковыми переходами, в центральной части которого расположены светильники, на боковинах и с обеих сторон от центральной части на верхней панели выполнены углубления, дополнительно снабжен соединенной с боковинами нижней панелью в виде удлиненного корпуса с скругленными торцами и задней стенкой, по прогибу заднего стекла автомобиля, в центральной части которой расположен фонарь стоп-сигнала, а по бокам панели – гнезда для аудиоколонок с отделочными элементами, в верхней панели центральная часть выполнена трапецевидной с расположением большего основания трапеции со стороны салона, а светильники размещены наклонно, так что одна сторона гнезда под светильник параллельна стороне трапеции, а между светильниками, ближе к верхнему основанию трапеции установлен отделочный элемент; при этом детали блока выполнены из облицованной пластмассы, отделочные элементы – из дерева, а углубления боковин и панелей отделаны той же обивкой, что и салон автомобиля, а также деревянными отделочными элементами.

Предлагаемый блок интерьера салона легкового автомобиля приведен на чертежах: на фиг. 1 – общий вид в сборе, на фиг. 2 – верхняя панель, на фиг. 3 – нижняя панель, на фиг. 4, 5 – боковины.

Блок интерьера салона легкового автомобиля состоит из выполненных из пластмассы облицованных деталей и содержит: верхнюю консольную панель 1 в виде удлиненного прямоугольного корпуса с закругленными боковыми переходами 2, нижней панели 3 в виде удлиненного корпуса с скругленными торцами 4, задней стенкой 5, скругленной по прогибу заднего стек-

2002129422

3

ла автомобиля, и боковин 6. В центральной части 7 верхней панели 1 расположены светильники 8. При этом центральная часть 7 верхней панели 1 выполнена трапецевидной с расположением большего основания трапеции со стороны салона, а светильники 8 размещены наклонно, так что одна сторона гнезда под светильник параллельна стороне трапеции, а между светильниками 8, ближе к верхнему основанию трапеции, установлен отделочный элемент 9, например, в виде лодочки или лепестка. На боковинах 6 и с обеих сторон от центральной части 7 верхней панели 1 выполнены углубления 10, 11. Углубления 10, 11 отделаны той же обивкой, что и салон автомобиля, и накладками 12. Все накладки выполнены из дерева.

Нижняя панель 3 снабжена в центральной части гнездом 13 под фонарь 14 стоп-сигнала, а по бокам – гнездами 15 для аудиоколонок с деревянными отделочными элементами 16 в виде лепестков.

Блок интерьера салона легкового автомобиля устанавливают за задним сиденьем следующим образом.

Крепят верхнюю панель 1 в верхней части над задним стеклом автомобиля. Расположение светильников 8 позволяет освещать места пассажиров слева и справа. Устанавливают нижнюю панель 3 на спинке сиденья, подгоняя ее по заднему стеклу. Монтируют аудиокolonки в гнездах 15 и фонарь стоп-сигнала в гнезде 13. Между нижней 3 и верхней 1 панелями устанавливают боковины 6. Такое выполнение блока интерьера создает единую композицию, обеспечивает удобство, комфорт, а деревянные отделочные элементы способствуют созданию благоприятного микроклимата в салоне.

БЛОК ИНТЕРЬЕРА САЛОНА
ЛЕГКОВОГО АВТОМОБИЛЯ

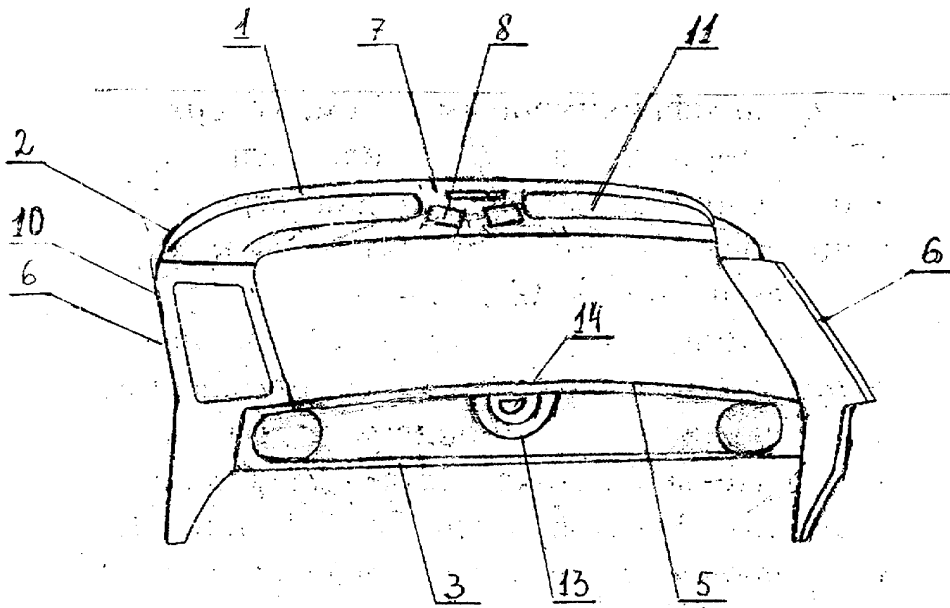

ФИГ. 1

54

2003129422

БЛОК ИНТЕРЬЕРА САЛОНА
ЛЕТКОБОГО АВТОМОБИЛЯ

