



MINISTERO DELLO SVILUPPO ECONOMICO
DIREZIONE GENERALE PER LA TUTELA DELLA PROPRIETA' INDUSTRIALE
UFFICIO ITALIANO BREVETTI E MARCHI

UIBM

DOMANDA NUMERO	201997900606180
Data Deposito	24/06/1997
Data Pubblicazione	24/12/1998

Sezione	Classe	Sottoclasse	Gruppo	Sottogruppo
B	65	D		

Titolo

FASCIA CORDONATA PER IL TRSPORTO DI DUE O PIU' PARALLELEPIEDI.

SP97000004

DESCRIZIONE DEL MODELLO DI UTILITA' INDUSTRIALE DAL
TITOLO:FASCIA CORDONATA PER IL TRASPORTO DI DUE O PIU'
PARALLELEPIPEDI DELLA SOLITA DIMENSIONE.

IL PRESENTE TROVATO CONCERNE UNA FASCIA IN CARTONE O
ALTRO MATERIALE IDONEO ALL'USO CHE CONSENTE DI TRAS-
PORTARE AGEVOLMENTE PIU' PARALLELEPIPEDI SOVRAPPOSTI,
TALI PARALLELEPIPEDI VENGONO COLLOCATI SULLA BASE DI
DETTA FASCIA,SUCCESSIVAMENTE I DUE LATI DELLA FASCIA
VENGONO RIPIEGATI SUL COPERCHIO DEL PARALLELEPIPEDO
SUPERIORE PRIMA IL LATO CON LA MANIGLIA E QUINDI IL
LATO CON LE ASOLE CHE,A SECONDA DEL NUMERO DEI PARAL-
LEPIPEDI DA TRASPORTARE,POSSONO ESSERE DUE O PIU',E
ENTRANDO NELLA MANIGLIA CONSENTONO IL FISSAGGIO DEL-
LA FASCIA;LE CORDONATURE LATERALI CONSENTONO DI ADAT-
TARE PERFETTAMENTE LA FASCIA AI PARALLELEPIPEDI;LE
ASOLE INSERITE NELLA MANIGLIA CONSENTONO DI CHIUDERE
LA FASCIA E POTER QUINDI TRASPORTARE CON UNA SOLA MA-
NO PIU' PARALLELEPIPEDI COMODAMENTE.

LA MANIGLIA E LE ASOLE COLLOCATE A 45° CONSENTONO AL-
LA FASCIA DI FARE PIU' FORZA SUI PARALLELEPIPEDI IM-
PEDENDO LORO DI MUOVERSI.

RIVENDICAZIONI

FASCE ANALOGHE IN TUTTI I FORMATI E SPESSORI.RIVENDI-
CHIAMO ALTRESI' LA POSIZIONE DELLA MANIGLIA.

AMT BOX SAS
Loc. Legoscuro - 70020 VEZZANO LIGURE (SP)
Tel. 0187 / 939978 / Fax 0187 / 939974
Partita IVA / 01862270116

SP97000004

DESCRIZIONE DEL MODELLO DI UTILITA' INDUSTRIALE DAL
TITOLO:FASCIA CORDONATA PER IL TRASPORTO DI DUE O PIU'
PARALLELEPIPEDI DELLA SOLITA DIMENSIONE.

IL PRESENTE TROVATO CONCERNE UNA FASCIA IN CARTONE O
ALTRO MATERIALE IDONEO ALL'USO CHE CONSENTE DI TRAS-
PORTARE AGEVOLMENTE PIU' PARALLELEPIPEDI SOVRAPPOSTI,
TALI PARALLELEPIPEDI VENGONO COLLOCATI SULLA BASE DI
DETTA FASCIA,SUCCESSIVAMENTE I DUE LATI DELLA FASCIA
VENGONO RIPIEGATI SUL COPERCHIO DEL PARALLELEPIPEDO
SUPERIORE PRIMA IL LATO CON LA MANIGLIA E QUINDI IL
LATO CON LE ASOLE CHE,A SECONDA DEL NUMERO DEI PARAL-
LEPIPEDI DA TRASPORTARE,POSSONO ESSERE DUE O PIU',E
ENTRANDO NELLA MANIGLIA CONSENTONO IL FISSAGGIO DEL-
LA FASCIA;LE CORDONATURE LATERALI CONSENTONO DI ADAT-
TARE PERFETTAMENTE LA FASCIA AI PARALLELEPIPEDI;LE
ASOLE INSERITE NELLA MANIGLIA CONSENTONO DI CHIUDERE
LA FASCIA E POTER QUINDI TRASPORTARE CON UNA SOLA MA-
NO PIU' PARALLELEPIPEDI COMODAMENTE.

LA MANIGLIA E LE ASOLE COLLOCATE A 45° CONSENTONO AL-
LA FASCIA DI FARE PIU' FORZA SUI PARALLELEPIPEDI IM-
PEDENDO LORO DI MUOVERSI.

RIVENDICAZIONI

FASCE ANALOGHE IN TUTTI I FORMATI E SPESSORI.RIVENDI-
CHIAMO ALTRESI' LA POSIZIONE DELLA MANIGLIA.

AMT BOX SAS
Loc. Legoscuro - 70020 VEZZANO LIGURE (SP)
Tel. 0187 / 939978 / Fax 0187 / 939974
Partita IVA / 01862270116

SP97U000004



TAVOLA N° 02

AVY BOX snc
Via Legnano - 10030 VEZZANO ALONZO (CN)
Tel. 0167 / 699878 - Fax 0167 / 699879
Pinerolo (VA) 0162270110

SP970000004

TAVOLA N° 01

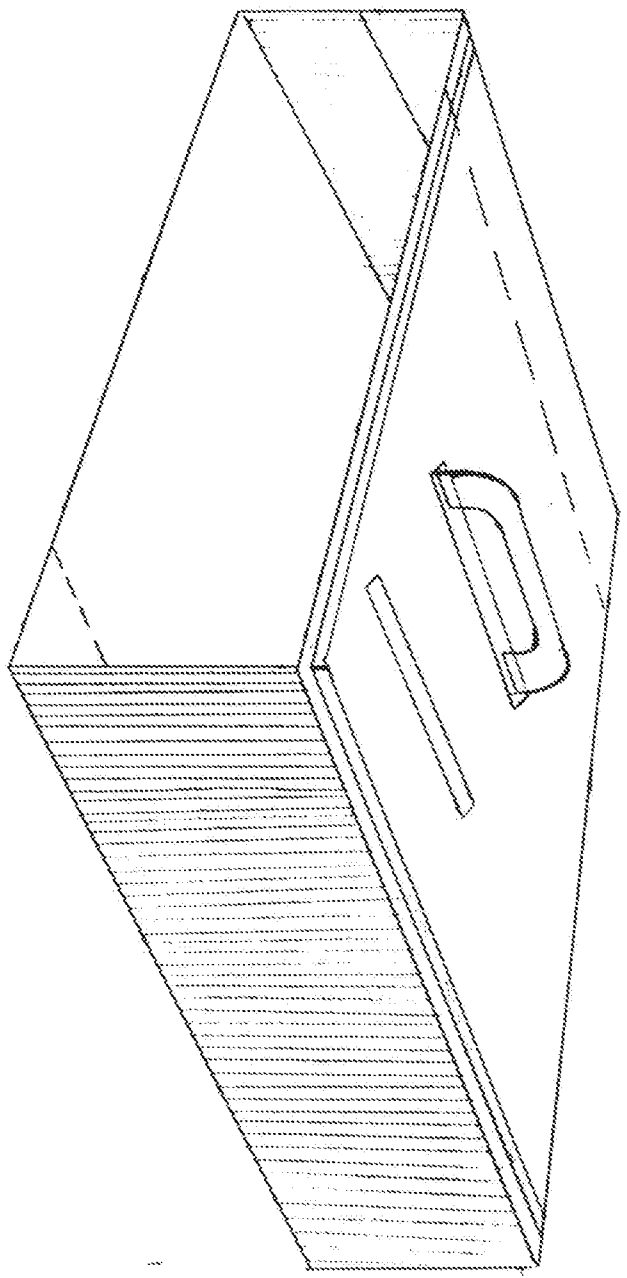
ARX BOX S.R.L.
Via. Legnano - 18020MEZZANO LIGURE (SP)
Tel. 0187 / 868879 - Fax 0187 / 868874
Partita IVA 01092270118

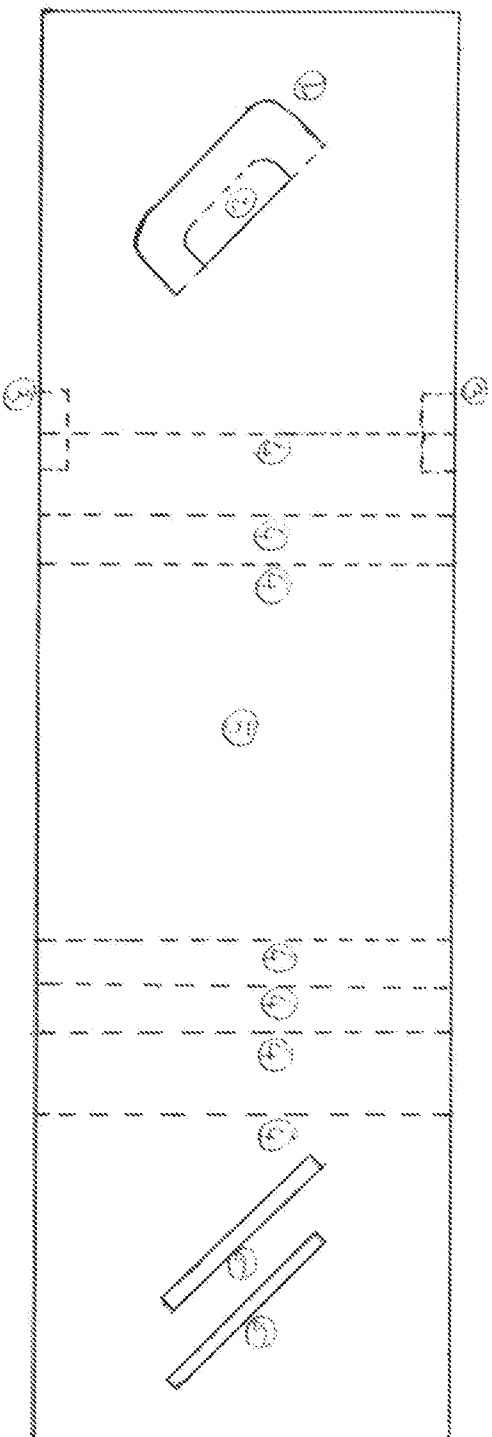

LEGENDA

- 1) MANIGLIA
- 2) LEMBO ATTACCATO ALLA MANIGLIA
- 3) ANGOLO RIENTRANTE CORDONATO
- 4) CORDONATURE
- 5) BASE
- 6) ASOLE PER MANIGLIA A DISTANZE DIVERSE IN BASE AL NUMERO DI PARALLELEPIPEDI