



УКРАЇНА

(19) **UA** (11) **152753** (13) **U**
(51) МПК (2023.01)
G09B 19/24 (2006.01)
E05B 75/00

НАЦІОНАЛЬНИЙ ОРГАН
ІНТЕЛЕКТУАЛЬНОЇ ВЛАСНОСТІ
ДЕРЖАВНА ОРГАНІЗАЦІЯ
"УКРАЇНСЬКИЙ НАЦІОНАЛЬНИЙ
ОФІС ІНТЕЛЕКТУАЛЬНОЇ
ВЛАСНОСТІ ТА ІННОВАЦІЙ"

(12) ОПИС ДО ПАТЕНТУ НА КОРИСНУ МОДЕЛЬ

<p>(21) Номер заявки: u 2022 03818</p> <p>(22) Дата подання заявки: 13.10.2022</p> <p>(24) Дата, з якої є чинними права інтелектуальної власності: 06.04.2023</p> <p>(46) Публікація відомостей про державну реєстрацію: 05.04.2023, Бюл.№ 14</p>	<p>(72) Винахідник(и): Суконько Сергій Миколайович (UA), Морозов Ігор Євгенович (UA), Шершун Віктор Вікторович (UA), Романюк Віктор Андрійович (UA), Стародубцев Сергій Олександрович (UA), Белашов Юрій Олексійович (UA)</p> <p>(73) Володілець (володільці): НАЦІОНАЛЬНА АКАДЕМІЯ НАЦІОНАЛЬНОЇ ГВАРДІЇ УКРАЇНИ, майдан Захисників України, 3, м. Харків, 61001 (UA)</p>
---	---

(54) ПЕРЕНОСНИЙ ТРЕНАЖЕР ДЛЯ ТРЕНУВАННЯ У ЗАСТОСУВАННІ СПЕЦІАЛЬНИХ ЗАСОБІВ

(57) Реферат:

Переносний тренажер для тренування у застосуванні спеціальних засобів складається з двох пластикових рук довжиною до ліктьових суглобів, всередині яких знаходяться рукоятки, а також гвинтова система кріплення кисті руки до передпліччя. До пластикових рук прикріплена система ременів для надійної фіксації тренажера на тулубі особи, яка імітує дії порушника (засудженого).

UA 152753 U

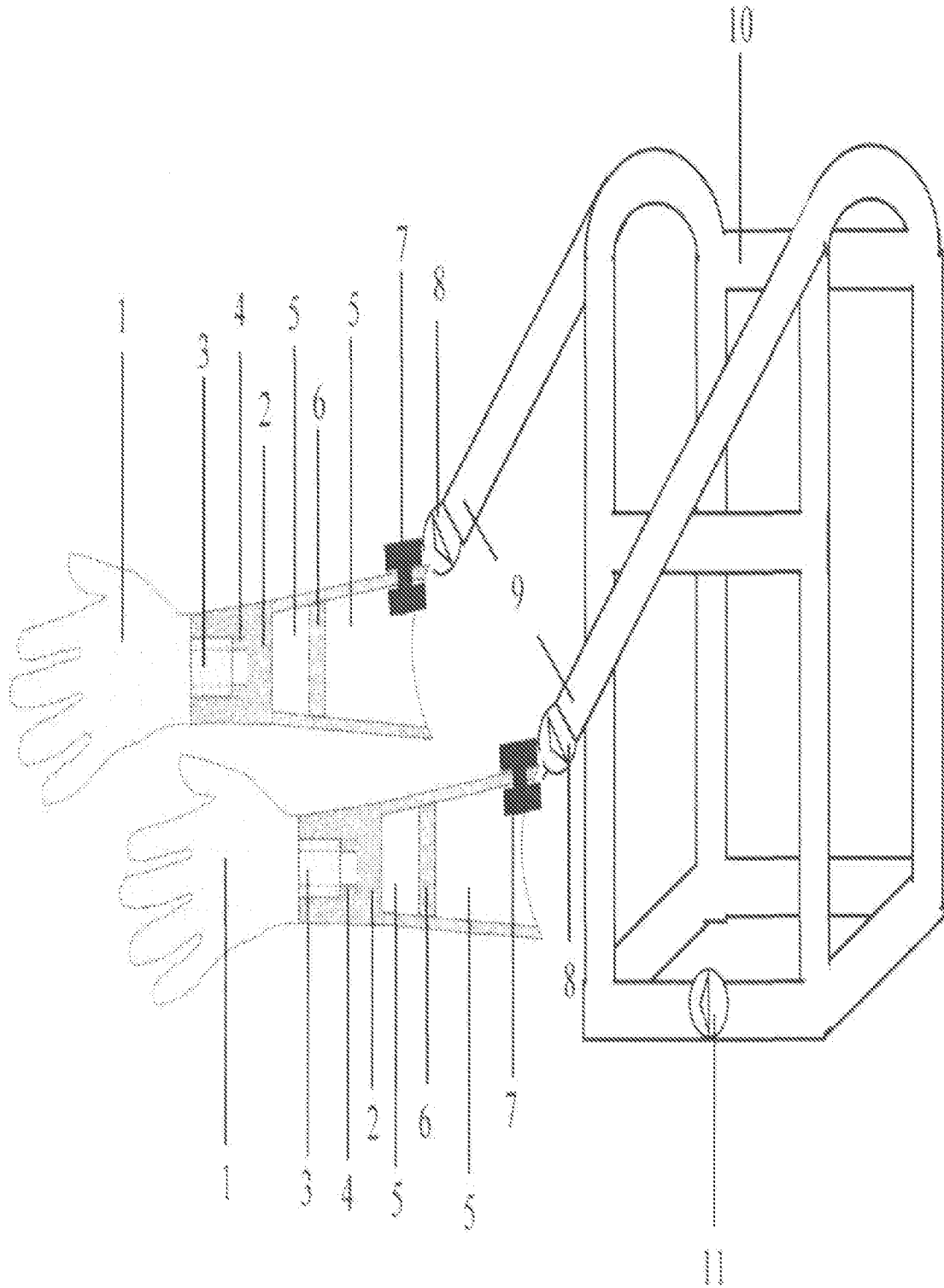

Корисна модель належить до тренувальних пристосувань, які імітують руки правопорушника, і призначена для вдосконалення практичних навичок працівників правоохоронних органів (охоронців) у застосуванні спеціальних засобів.

Відомий тренажер-манекен для відпрацювання навиків застосування спеціальних засобів і цивільної зброї, який виконаний у вигляді імітації тулуба і голови людини, що містить каркас, який імітує грудну клітку, плечовий пояс, голову, пахову область, верхні і нижні кінцівки, оснащений трьома датчиками, спрацювання яких призводить до включення світлової і звукової сигналізації [1].

Недоліками вказаного тренажеру є неможливість його використання за межами пункту постійної дислокації, у зв'язку з його великими розмірами та жорстким закріплення до підлоги, а також конструкція верхніх кінцівок не відповідає дійсній формі рук людини, що в результаті не дозволяє тренувати (контролювати) процес одягання наручників працівниками правоохоронних органів (охоронцями) на правопорушника (засудженого) в умовах наближених до реальних.

Найближчим аналогом є "Переносний тренажер для тренування у застосуванні спеціальних засобів", що складається з двох пластикових рук довжиною до ліктьових суглобів, всередині яких знаходяться рукоятки для їх утримування особою, яка імітує порушника (засудженого), а також мається гвинтова система кріплення кисті руки до передпліччя [2].

Недоліками вказаного тренажеру є те, що він дозволяє проводити тренування лише у статичній фазі під час початкових занять щодо застосування спеціальних засобів, в зручних для тренування умовах (спортивний зал, спортивний куточок, при тренуваннях на місці). Разом з тим, під час наближених до реалії (подальших) тренувань, коли особа (яка імітує дії правопорушника) здійснює інтенсивні рухи (імітує супротив правоохоронцю), знаходиться в русі, біжить, в умовах з обмеженим простором (в автомобілі) та ін. застосування тренажеру [2] є мало ефективним в наслідок його ненадійної фіксації на особі, яка імітує дії правопорушника, що приведе до втрати тренажеру і не досягнення мети тренування.

В основу корисної моделі поставлена задача удосконалити відомий переносний тренажер для тренування у застосуванні спеціальних засобів шляхом зміни його конструкції, для більш надійної фіксації тренажеру на тілі особи, яка імітує дії правопорушника, що забезпечить надійне тренування та/або контроль набуття навиків одягання наручників під час проведення практичних занять в інтенсивній фазі, в наближених до реалій умовах.

Поставлена задача вирішується тим, що переносний тренажер для тренування у застосуванні спеціальних засобів, що складається з двох пластикових рук довжиною до ліктьових суглобів, всередині яких знаходяться рукоятки, а також гвинтова система кріплення кисті руки до передпліччя, згідно з корисною моделлю, додатково до пластикових рук прикріплена система ременів для надійної фіксації тренажера на тулубі особи, яка імітує дії порушника (засудженого).

Корисна модель полягає у підвищенні ефективності застосування тренажеру через підвищення надійності фіксації тренажеру на тілі особи, яка імітує дії правопорушника.

Суть корисної моделі пояснюється кресленням, де зображена система ременів, яка прикріплена до тренажеру для тренування у застосуванні спеціальних засобів.

Переносний тренажер для тренування у застосуванні спеціальних засобів містить дві пластикові руки, які складаються з кисті 1 та передпліччя 2, що з'єднані за допомогою різьби. Кисть 1 повністю вироблена з пластику та містить болт з різьбою 3 в діаметрі 1,5 см та довжиною 4 см. Передпліччя 2 довжиною по ліктьовий суглоб виготовлене з пластику та містить різьбу 4 для приєднання кисті 1. Також передпліччя має повітряний простір 5 та рукоятку 6 для утримування пластикових рук тренажеру особою, яка імітує дії правопорушника. На пластикових руках створено кріплення 7, яке жорстко кріпить одну половину фастексів 8, а друга половина фастексів 8 кріпиться до кінцівок 9 системи ременів 10.

Особа, яка імітує дії правопорушника одягає на тулуб систему ременів 10 та надійно її фіксує через фастекс 11. Далі через фастекси 8 приєднує дві пластикові руки системи ременів 10 утримуючи їх кистями рук за рукоятки 6.

Такий тренажер дасть можливість працівникам правоохоронних органів (охоронцям), які навчаються, проводити тренування у наближених до реальності умовах, коли порушник чинить опір, тікає, або знаходиться у не зручних для затримання умовах (в автомобілі), крім того максимально реально відчувати правопорушника при його затриманні та одяганні на нього наручників, дозволить відпрацьовувати прийоми одягання наручників як спереду так і за різних положень тіла порушника. При цьому система ременів дасть можливість надійно закріпити тренажер на тілі та не дозволить втратити тренажер особою, яка імітує дії правопорушника, під час інтенсивного тренування (контролю) та проведення занять.

Використання запропонованого переносного тренажеру, в порівнянні з аналогом, дасть можливість забезпечувати швидку заміну особового складу в групі імітації правопорушників за рахунок фастексного кріплення пластикових рук з системою ременів. Та дозволить використовувати тренажер для тренування затримання правопорушника при надяганні кайданків за різних умов обстановки, що в свою чергу дозволить більш якісно підготувати правоохоронців до виконання службово-бойових завдань і як наслідок збереже їх життя і здоров'я.

ФОРМУЛА КОРИСНОЇ МОДЕЛІ

Переносний тренажер для тренування у застосуванні спеціальних засобів, що складається з двох пластикових рук довжиною до ліктьових суглобів, всередині яких знаходяться рукоятки, а також гвинтова система кріплення кисті руки до передпліччя, який **відрізняється** тим, що додатково до пластикових рук прикріплена система ременів для надійної фіксації тренажера на тулубі особи, яка імітує дії порушника (засудженого).

