

(19)
(12)

(KR)
(Y1)

(51) 。 Int. Cl.7
B01D 21/24

(45)
(11)
(24)

2003 09 19
20-0327011
2003 09 05

(21) 20-2003-0018693
(22) 2003 06 13

(73) 659-5 4 206

(72) 6 801

(74)

:

가 :

(54) ,

,

,

,

,

,

,

,

,

가

,

,

가

가

가

,

,

가

1 ,
 2 ,
 3 .

1 : 2 :
 3 : 4 :
 5 : 6 :
 7 : 8 :
 9 : 10 :
 11 :

, , ,
 , , ,
 , , 가
 , , 가 ,
 , 가 , 가 ,
 , 가 , 가 ,
 , , 가 ,
 , , 가 ,
 , , 가 ,
 , , 가 ,
 , , 가 ,
 , , 가 ,

가

가

가

가

가

가

가

1

(1)

(3)가

(5)가

(1)

(2)

(4)가

45

(6)

(3)

(7)

(8)

(10)가

(1)

(11)가

(9)가

12, 12'

(3)

(1)

(3)

(2)

가

가

(4)

1

(3)

2

(2)

가

(7)

가

가 , (8) ,
 , (5) (6)
 , (9) (10)
 가 , 가 .

가 .

(57)

1.

, (1) (2) (3)가 , (3)가 ,
 (6) (4)가 , (1) (5)가 ,
 (3) (7) , (8)
 (10)가 (1) (9)가 ,
 (11)가 ,

2.

1 , (3) 45 ,

1

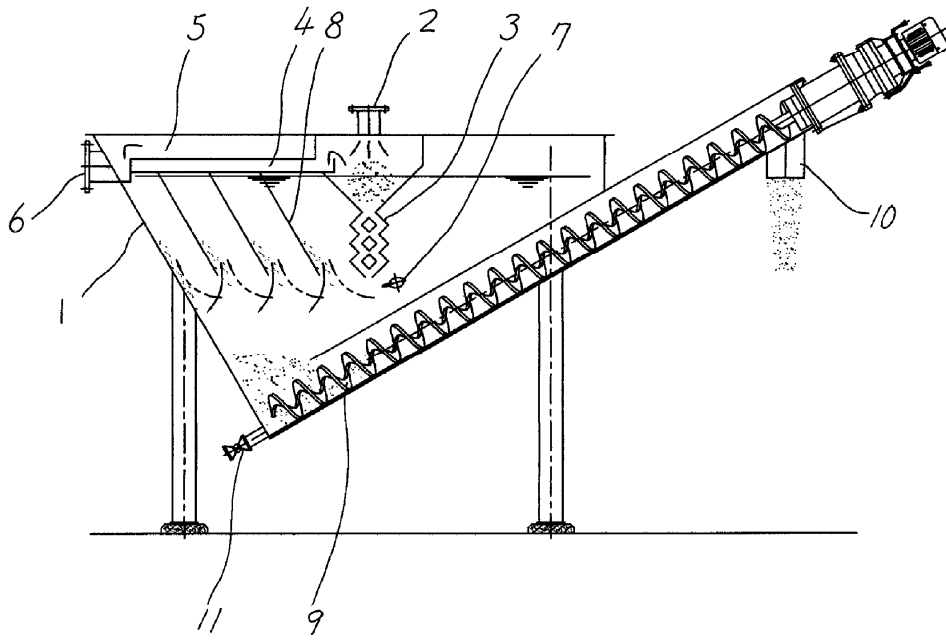

2

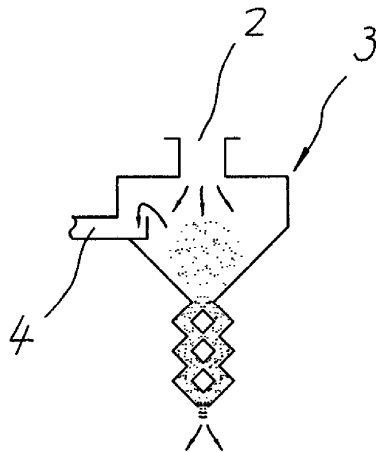

3

