

(19)
(12)

(KR)
(B1)

(51) 。 Int. Cl. 6
H04B 1/38

(45)
(11)
(24)

2003 06 09
10-0377201
2003 03 10

(21) 10-1997-0079201
(22) 1997 12 30

(65)
(43)

1999-0059006
1999 07 26

(73) 136-1

(72) 136-1

(74)
:

(54) -

- 1.
2. 가
3. 가
- 4.

1 -
 2 -
 3 -
 *
 1 : 2 :
 3 : - 4 :
 5 : - 6 :
 7 :

가 , 가
 , 가
 , (LOW) (가 가
 ,)가 가 가
 , 가 가 가
 , 가 가
 가 ,
 , 가
 ; - ;
 ; - ;
 , 가 - 가
 , 가
 , 가
 , 1 ; 1 ,

2 ;
 가
 3 ;
 가
 4
 가
 1
 1
 (2) , (1) (1) (4) , - (3) (5)
 (1) - (5) , (2) - (5) (4)
 (1) (3) (1) (3) (1)
 가 (1) 가 (3) (6) , (1) (1) (1) (1)
 (1) 가 (3) (6) (7) (2) (1) (1)
 (6) (3) (R1)(R2)
 (5) (6) (3) (R3)(R4)
 , - D1 (3)
 (2) (1) (R1)(R2) 가
 (6) (6) (5V)
 (1) 가 (4)
 (1) (4) (1) (1) 가 (1) 가
 (6) (1) (6) 가 (1) 가
 (6) (4) (1) (1)
 (Q1) (1)가 (3)
 가 가 (1) (1) 가 가 (6) (4)
 (5) (5) - (3)가 (3)가 (6) (6)
 (3)가 (6) (5)
 (5) 가 (7) (Q1) - (Q1) -
 (3) (4) ()
) (3) ()
 (1) 가 (1)

, - (3))가 , (1) (2) (가
 , - (3) (3)
 , - (3) 가
 , - 2 (a) PCB ID 2 (b) ID ID ;
 ID 가 (a) , (b) PCB ID ;
 2 , (a) ID , 3 (1)
 , (1) (1) (3)
 (- (3) 가) , (1) (1) (1)가
 , - (1) (1) (1) (- , - (3))
 (1) (1)가 (1)가 (1) (1)
 - 가 (1)가) (3) (1) ()
 , 가)가 , (가
 , 가 , 가

(57)

1.

, ;
 ;
 - ;
 - , ;
 , 가 - ;
 , 가 ;
 , 가

2.

1 , (R1)(R2)

3.

1 ,

(R3)(R4)

4.

1

2 ;

3 ;

가

가

가

가

4

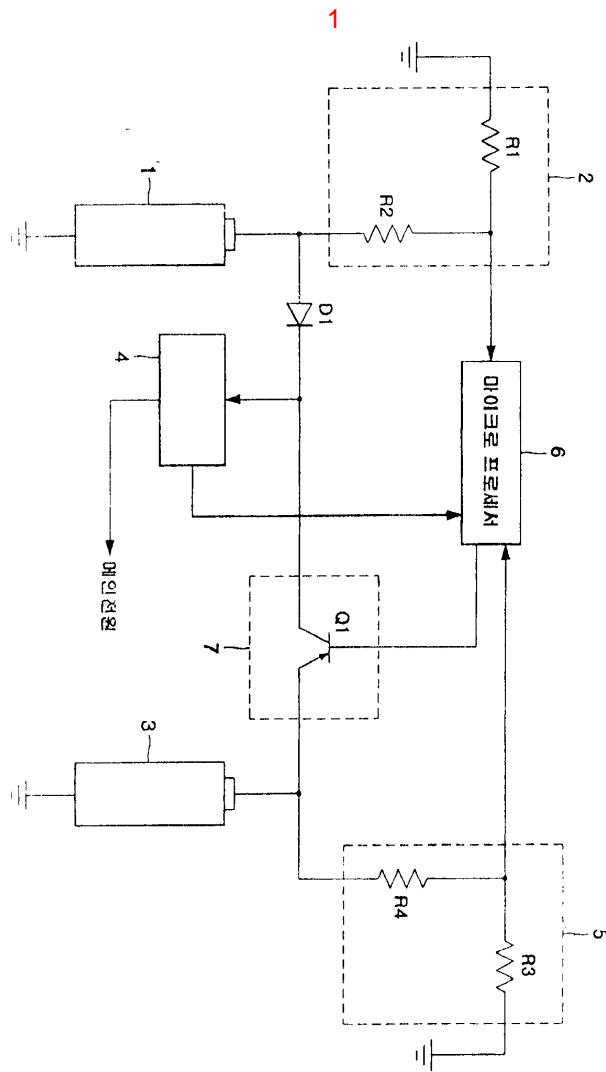

2

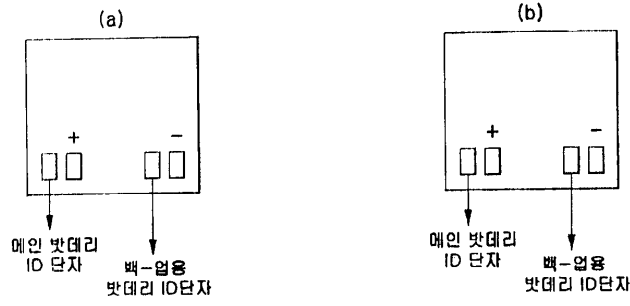

3

