



MINISTERO DELLO SVILUPPO ECONOMICO
DIREZIONE GENERALE PER LA TUTELA DELLA PROPRIETÀ INDUSTRIALE
UFFICIO ITALIANO BREVETTI E MARCHI

UTBM

DOMANDA NUMERO	201997900633304
Data Deposito	29/10/1997
Data Pubblicazione	29/04/1999

Titolo

CONFEZIONE PER LISTE DI TESSERE PER MOSAICO E SIMILARI

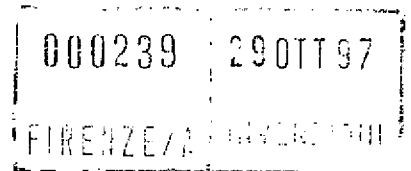

DESCRIZIONE

Il presente trovato concerne una confezione di prodotti per manufatti musivi ed è relativo, in particolare, ad una confezione di liste di tessere per mosaici e similari come, ad esempio, piastrelline, marmette, greche, insiemi di tessere ecc..

Nel settore della tecnica musiva, alcune composizioni, che una volta venivano realizzate totalmente in fase di posa in opera, vengono attualmente preparate precedentemente a tale fase.

In pratica, le tessere (o gli altri elementi similari che costituiscono un disegno, un ornamento, ecc.) sono ordinatamente raggruppate in liste di determinate dimensioni, tenute insieme mediante strisce di carta opaca incollate sulla faccia vista, cioè superiore delle tessere.

In fase di posa in opera, tali liste devono essere fissate sulle superfici da rivestire, che sono opportunamente preparate con un legante. Questa operazione può risultare difficoltosa e comportare delle imperfezioni nell'esecuzione dei lavori, a causa dell'assenza di un sostegno che guidi inferiormente le tessere ed anche perchè le strisce che tengono unite le liste di tessere non

permettono di vedere le tessere sottostanti.

Gli inconvenienti sopra esposti possono, perciò, contribuire a deformare, durante la posa, il disegno precedentemente realizzato con le tessere e/o far commettere errori nelle giunzioni tra varie porzioni che devono comporre un determinato disegno.

Il presente trovato risolve i problemi sopra menzionati con una confezione di prodotti per manufatti musivi, in particolare una confezione per liste di tessere per mosaico e similari costituita da un elemento di supporto e di guida inferiori ed un elemento di tenuta e di copertura superiore delle tessere.

A questo risultato si è pervenuti, in conformità dell'invenzione, adottando l'idea di realizzare una confezione per liste di tessere per mosaico e similari avente le caratteristiche descritte nella rivendicazione 1. Altre caratteristiche sono oggetto delle rivendicazioni dipendenti.

Tra i vantaggi della presente soluzione, vi è la possibilità di mantenere l'integrità del disegno presentato dalle tessere di ogni lista e, allo stesso tempo, di collegare con precisione e facilità la porzione di disegno relativa ad ogni

lista di tessere con le porzioni di disegno adiacenti alla medesima.

Questi ed ulteriori vantaggi e caratteristiche della presente invenzione saranno più e meglio compresi da ogni tecnico del ramo dalla descrizione che segue e con l'aiuto degli annessi disegni, dati quale esemplificazione pratica del trovato ma da non considerarsi in senso limitativo, nei quali:

- le figure 1, 2, 3, 4, 5 rappresentano, in scale differenti, un esempio di realizzazione del presente trovato, illustrato secondo possibili fasi successive della posa in opera, rispettivamente in una vista prospettica dall'alto (figura 1), in una vista prospettica postero-laterale (figura 2), in una vista prospettica dall'alto (figura 3), in una vista in pianta dall'alto (figura 4), in una vista prospettica dall'alto (figura 5).

Facendo riferimento ai disegni delle figure allegate che, come detto precedentemente, costituiscono solo un esempio di realizzazione del trovato, una confezione (1) per una lista di tessere per mosaico (2) comprende un elemento inferiore di supporto (3) ed un elemento superiore di tenuta e di copertura (4) delle tessere.

L'elemento di supporto inferiore (3) può essere

differentemente realizzato e/o conformato. Ad esempio, può essere in carta, cartone, cartoncino ondulato, materiale plastico, lamiera metallica, ecc. e può presentarsi più o meno rigido. Inoltre, l'elemento di supporto (3) è vantaggiosamente provvisto di bordi periferici (30) rialzati, atti a definire, almeno parzialmente, una cornice di contenimento della lista di tessere (3) supportata. L'altezza di tali bordi (30) sarà corrispondente al valore dello spessore presentato dalle tessere (2). Una funzione di tale elemento di supporto (3) è quella di sostenere le tessere (2) per consentire una migliore posa in opera delle medesime. Inoltre, l'elemento di supporto (3) determina un notevole miglioramento delle condizioni di imballaggio, immagazzinaggio e di trasporto in quantità delle stesse liste.

L'elemento superiore di copertura (4) tiene unita e riveste la superficie superiore delle tessere (2) e risulta vincolato per incollaggio (o mezzi tecnicamente equivalenti) alle medesime. L'elemento superiore di copertura (4) può essere realizzato in carta autoadesiva o cosparsa di materiale adesivo, plastica autoadesiva o cosparsa di materiale adesivo, ed è realizzato vantaggiosamente in

materiale trasparente, così da consentire di intravedere le tessere (2) che ricopre.

L'elemento superiore di copertura (4) può estendersi, come illustrato nelle figure, per una superficie leggermente maggiore rispetto alla lista di tessere (2), definendo un bordo libero o linguetta (40) che fornisce una presa manuale per ottenere la rimozione della lista dal suo supporto ed il successivo distacco dell'elemento di copertura (4) dalla lista di tessere (2) quando la stessa è stata posata in opera. La linguetta (40) illustrata nei disegni allegati si estende per un valore pari sostanzialmente all'intera larghezza della confezione (1); la linguetta (40) potrà essere diversamente conformata e/o realizzata, ad esempio, con un elemento di presa distinto dall'elemento di copertura (4) ma associato al medesimo.

La confezione (1) può vantaggiosamente essere costituita da un insieme in cui i due elementi di supporto (3) e di copertura (4) delle tessere risultano vicendevolmente vincolati.

Per porre in opera le tessere contenute nella confezione (1), si può procedere, ad esempio, come illustrato nelle figure allegate, iniziando dalla

figura 1 con ordine crescente. Come prima operazione (figura 1) si può distaccare l'elemento di copertura (4) dal resto della confezione (1), solo in corrispondenza del lato di apertura (5), sollevando la linguetta (40) e determinando, quindi, l'apertura della confezione (1) su tale lato (5).

Successivamente, mediante un utensile da taglio (6), illustrato solo parzialmente in figura 1, si separano i due elementi (3) e (4) della confezione (1) eseguendo un taglio sui restanti tre lati (7, 8, 9).

A questo punto la lista di tessere (2) resta vincolata soltanto all'elemento di copertura (4) e può essere trasferita sulla superficie da rivestire (10), sulla quale è stata predisposta colla o altro legante.

Tale operazione è possibile prendendo in mano e tirando la linguetta dell'elemento di copertura facendo scivolare la lista stessa lungo l'elemento di supporto (3) e quindi deporre la lista di tessere (2) sulla superficie (10) da rivestire, oppure, dopo aver estratto una porzione della lista dal supporto, premere questa sulla superficie da rivestire e, quindi, mentre con una mano si sfila

il supporto (3), con l'altra si preme progressivamente sulla lista liberata dal supporto. Tale scorrimento può essere agevolato grazie alle cornici (7) e (9) del supporto che, disposte contrapposte, definiscono delle guide.

Una volta che la lista di tessere (2) risulta posata sul legante, dopo aver atteso il tempo necessario alla adesione, è possibile separare l'elemento di copertura (4) esercitando una trazione mediante la linguetta (40), analogamente a quanto illustrato in figura 5.

In pratica i particolari di esecuzione possono comunque variare in maniera equivalente nella forma, dimensioni, disposizione degli elementi, natura dei materiali impiegati, senza peraltro uscire dall'ambito dell'idea di soluzione adottata e perciò restando nei limiti della tutela accordata dal presente brevetto per invenzione industriale.

RIVENDICAZIONI

1. Confezione di prodotti per manufatti musivi, in particolare per liste di tessere per mosaico e similari caratterizzata dal fatto di essere costituita da un elemento di supporto (3) inferiore, sul quale vanno in appoggio le tessere (2) di una lista, e da un elemento superiore di unione e di copertura (4) delle tessere, provvisto di mezzi adesivi risolvibili che lo associano superiormente a dette tessere (2) ed all'elemento di supporto (3).
2. Confezione (1) secondo la rivendicazione 1, caratterizzata dal fatto che detto elemento superiore di copertura (4) è realizzato in materiale trasparente.
3. Confezione (1) secondo la rivendicazione 1, caratterizzata dal fatto che detto elemento superiore di copertura (4) si prolunga, in corrispondenza di un lato (5) di detta lista di tessere (2), oltre di questo per un valore tale da definire un lembo di presa o linguetta (40), così da consentire la rimozione della lista dall'elemento di supporto (3) e la rimozione dell'elemento superiore di copertura (4) dalla lista di tessere (2).

4. Confezione (1) secondo la rivendicazione 1, caratterizzata dal fatto che detto elemento di copertura (4) si estende per un valore sostanzialmente pari a quello della superficie di detta lista di tessere (2) ed è collegato sull'intero perimetro (5, 7, 8, 9) a detto elemento di supporto (3).

5. Confezione (1) secondo la rivendicazione 1, caratterizzata dal fatto che detto elemento di copertura (4) avvolge e chiude interamente la lista di tessere (2) e l'elemento di supporto (3).

6. Confezione (1) secondo la rivendicazione 1, caratterizzata dal fatto che detto elemento di supporto (3) presenta bordi periferici (30) a rilievo atti a contenere lateralmente la lista di tessere (2).

7. Confezione (1) secondo la rivendicazione 6, caratterizzata dal fatto che detti bordi a rilievo (30) sono previsti almeno in corrispondenza di due lati contrapposti (7, 9) così da definire due guide per lo scorrimento di detta lista di tessere (2) su detto supporto (3).

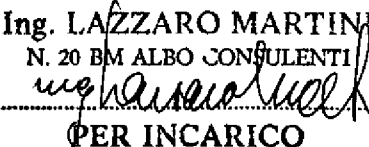
Ing. LAZZARO MARTINI
N. 20 BM ALBO CONSULENTI

PER INCARICO

000239 290TT97
FIRENZE 40

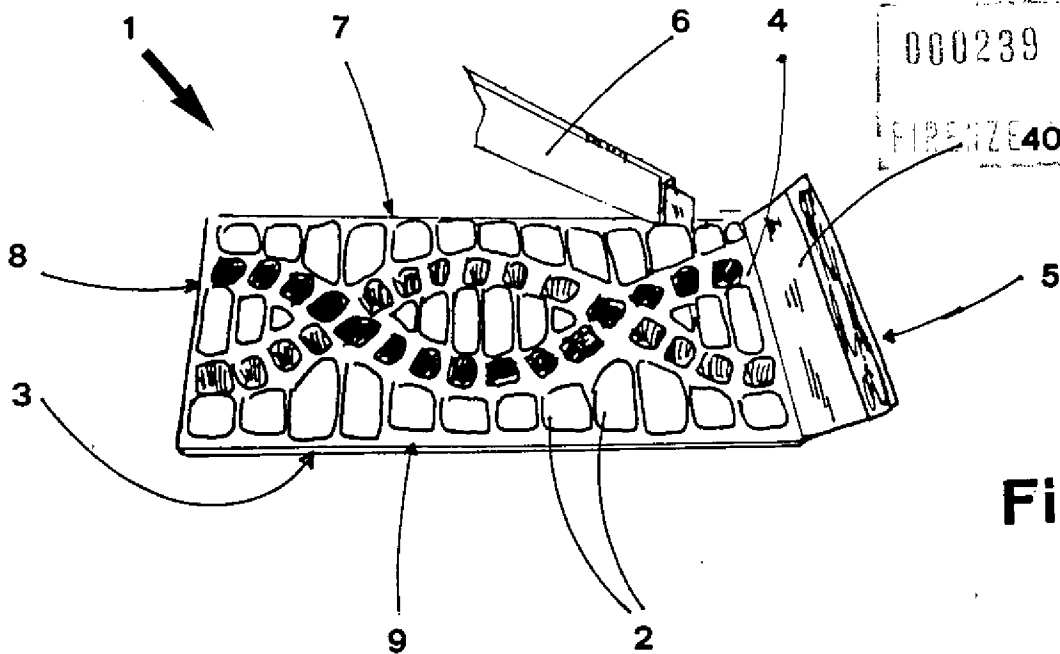

Fig. 1

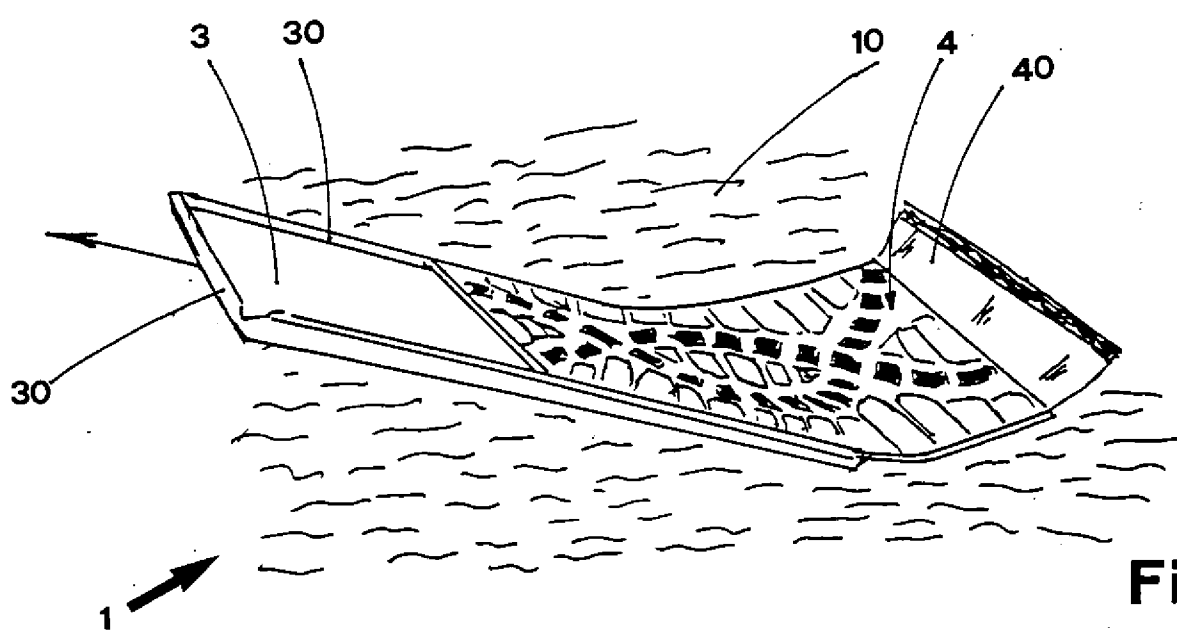
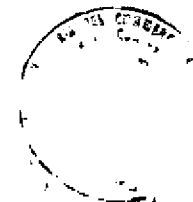
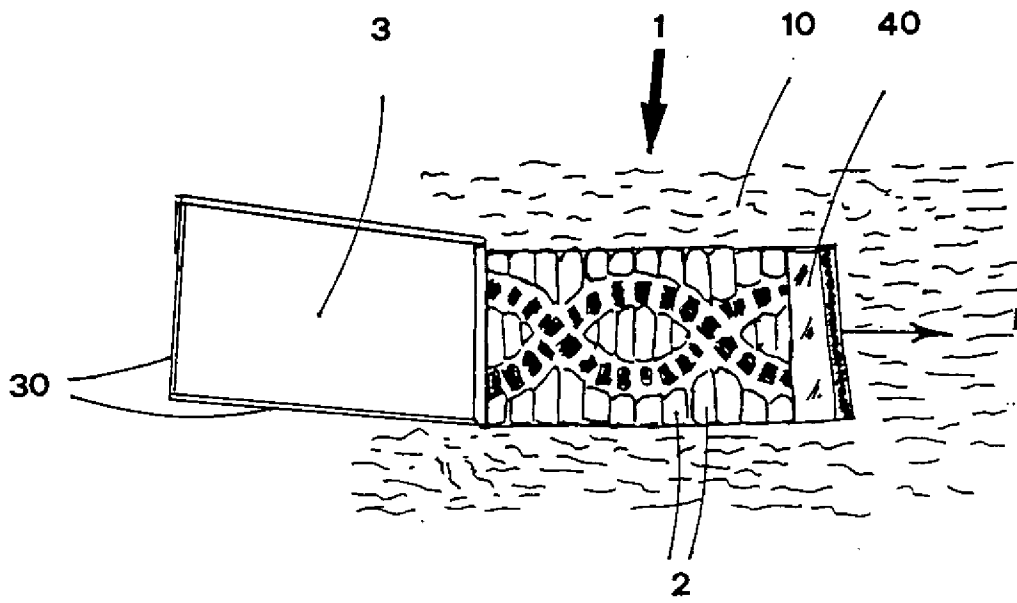

Fig. 2



L'UFFICIALE
Ing. LAZZARO MARTINI
N. 20 BM ALBO CONSULENTI
PER INCARICO

Fig. 3

000239 29 OTT 97
FIRENZE/R. 1000000000

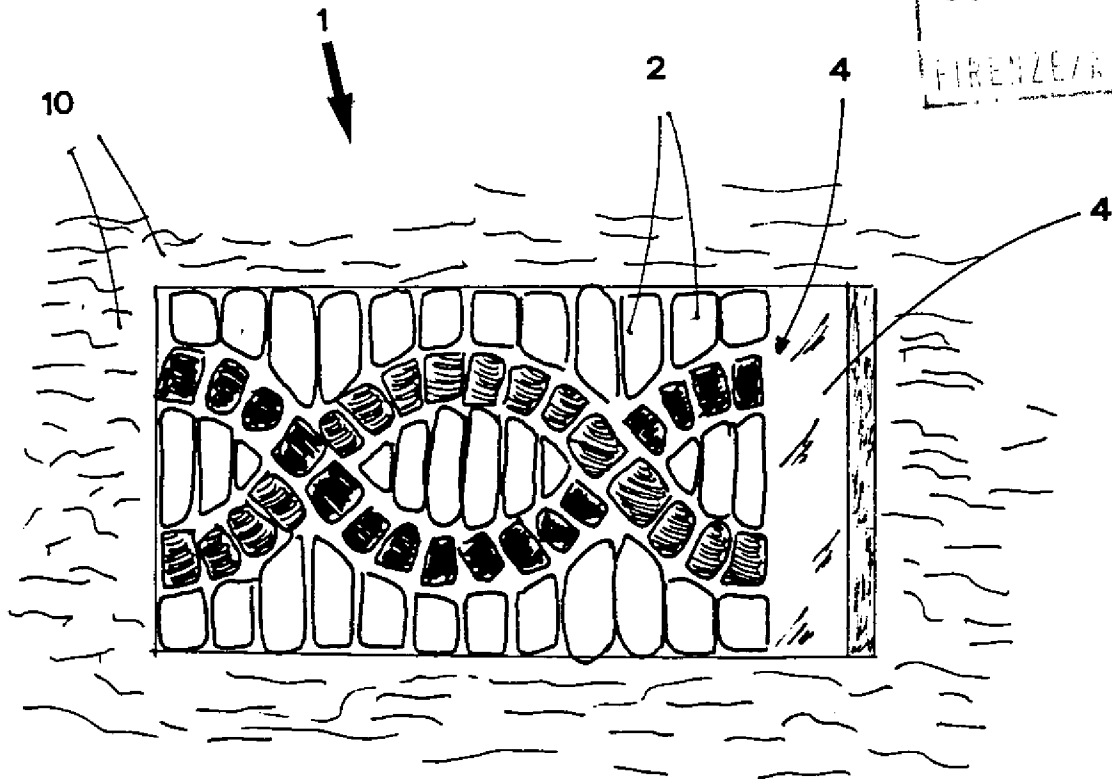

Fig. 4

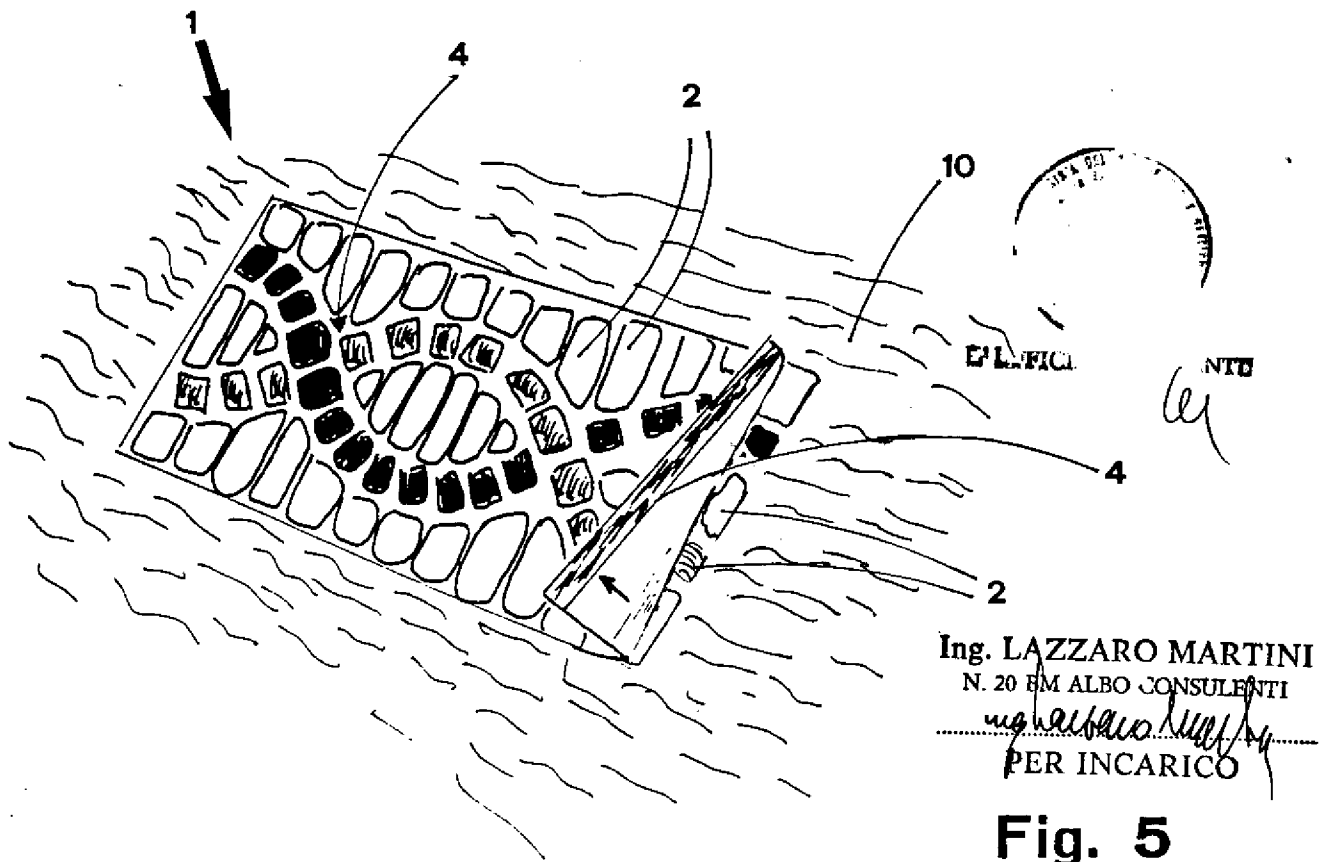

Fig. 5