



(12) **EUROPÄISCHE PATENTANMELDUNG**

(88) Veröffentlichungstag A3:  
**02.02.2005 Patentblatt 2005/05**

(51) Int Cl.7: **E06B 1/70**

(43) Veröffentlichungstag A2:  
**06.05.2004 Patentblatt 2004/19**

(21) Anmeldenummer: **03024731.6**

(22) Anmeldetag: **29.10.2003**

(84) Benannte Vertragsstaaten:  
**AT BE BG CH CY CZ DE DK EE ES FI FR GB GR  
HU IE IT LI LU MC NL PT RO SE SI SK TR**  
Benannte Erstreckungsstaaten:  
**AL LT LV MK**

(71) Anmelder: **RBB Aluminium-Profiltechnik AG  
54531 Wallscheid (DE)**

(72) Erfinder: **Beu, Reiner  
54531 Wallscheid (DE)**

(30) Priorität: **31.10.2002 DE 10250748**

(74) Vertreter: **Grommes, Karl F., Dr.  
Mehlgasse 14-16  
56068 Koblenz (DE)**

(54) **Verfahren zur Herstellung eines Fensterbankabschlusses**

(57) Ein Verfahren zur Herstellung eines Fensterbankabschlusses ist Gegenstand der Erfindung. Es soll die Herstellung von Fensterbankabschlüssen mit Eigenschaften gestatten, wie sie durch das Kunststoff-Spritzguss-Verfahren oder das Aluminium-Druckguss-Verfahren bekannt sind. Allerdings sollen die Herstellungskosten gesenkt werden. Zu dem Zweck schlägt die Erfindung als Ausgangsprodukt ein einfaches Winkelprofil aus Metall vor, welches durch eine Folge von verschiedenen Schritten einer mechanischen Bearbeitung in die gewünschte Gebrauchsform umgeformt wird.

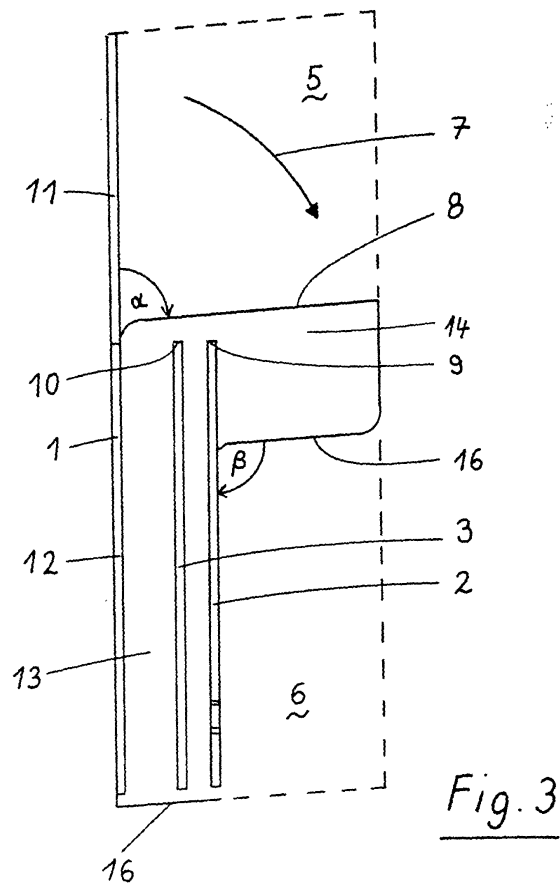



Europäisches  
Patentamt

EUROPÄISCHER RECHERCHENBERICHT

Nummer der Anmeldung  
EP 03 02 4731

EINSCHLÄGIGE DOKUMENTE			
Kategorie	Kennzeichnung des Dokuments mit Angabe, soweit erforderlich, der maßgeblichen Teile	Betrifft Anspruch	KLASSIFIKATION DER ANMELDUNG (Int.Cl.7)
D,A	DE 100 52 252 A1 (GUTMANN HERMANN WERKE GMBH) 26. Juli 2001 (2001-07-26) * Spalte 2, Zeile 36 - Spalte 3, Zeile 13; Abbildungen *	1,6	E06B1/70
A	----- DE 19 24 973 U (WALTER FRIEDRICH) 7. Oktober 1965 (1965-10-07) * Seite 4, Absatz 6 - Seite 5, Absatz 1 * * Seite 6, Absatz 3 - Seite 7, Absatz 2 * * Abbildungen *	1	
A	----- DE 73 17 198 U (KOCH, HELMUT) 8. Mai 1973 (1973-05-08) * das ganze Dokument *	1	
Der vorliegende Recherchenbericht wurde für alle Patentansprüche erstellt			RECHERCHIERTE SACHGEBIETE (Int.Cl.7)
			E06B
Recherchenort	Abschlußdatum der Recherche	Prüfer	
Den Haag	15. Dezember 2004	Depoorter, F	
KATEGORIE DER GENANNTEN DOKUMENTE		T : der Erfindung zugrunde liegende Theorien oder Grundsätze E : älteres Patentdokument, das jedoch erst am oder nach dem Anmeldedatum veröffentlicht worden ist D : in der Anmeldung angeführtes Dokument L : aus anderen Gründen angeführtes Dokument ----- & : Mitglied der gleichen Patentfamilie, übereinstimmendes Dokument	
X : von besonderer Bedeutung allein betrachtet Y : von besonderer Bedeutung in Verbindung mit einer anderen Veröffentlichung derselben Kategorie A : technologischer Hintergrund O : mündliche Offenbarung P : Zwischenliteratur			

EPO FORM 1503 03.82 (F04C03)

**ANHANG ZUM EUROPÄISCHEN RECHERCHENBERICHT  
ÜBER DIE EUROPÄISCHE PATENTANMELDUNG NR.**

EP 03 02 4731

In diesem Anhang sind die Mitglieder der Patentfamilien der im obengenannten europäischen Recherchenbericht angeführten Patentdokumente angegeben.  
Die Angaben über die Familienmitglieder entsprechen dem Stand der Datei des Europäischen Patentamts am  
Diese Angaben dienen nur zur Unterrichtung und erfolgen ohne Gewähr.

15-12-2004

Im Recherchenbericht angeführtes Patentdokument		Datum der Veröffentlichung	Mitglied(er) der Patentfamilie	Datum der Veröffentlichung
DE 10052252	A1	26-07-2001	EP 1116851 A2	18-07-2001
DE 1924973	U	07-10-1965	KEINE	
DE 7317198	U		KEINE	

EPO FORM P0461

Für nähere Einzelheiten zu diesem Anhang : siehe Amtsblatt des Europäischen Patentamts, Nr.12/82