



MINISTERO DELLO SVILUPPO ECONOMICO
DIREZIONE GENERALE PER LA TUTELA DELLA PROPRIETA' INDUSTRIALE
UFFICIO ITALIANO BREVETTI E MARCHI

UTBM

DOMANDA NUMERO	201994900394725
Data Deposito	07/10/1994
Data Pubblicazione	07/04/1996

Sezione	Classe	Sottoclasse	Gruppo	Sottogruppo
B	60	R		

Titolo

STRUTTURA PORTA TASSA DI CIRCOLAZIONE, ASSICURAZIONE ED ALTRI CONTRASSEGNI PARTICOLARMENTE PER AUTOVEICOLI, CON SUPERFICIE ADATTABILE AD UN SUPPORTO MAGNETICO

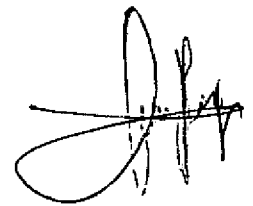

DESCRIZIONE di una domanda di brevetto per modello
di utilità a nome di G PUNTO F Srl

Depositata il

07 OTT. 1994

con il N°

MI 94 U/00668

* * * * *

DESCRIZIONE

Il presente trovato riguarda una struttura porta tassa di circolazione, assicurazione ed altri contrassegni particolarmente per autoveicoli, con superficie adattabile ad un supporto magnetico.

Come è noto, per legge, ogni veicolo deve esporre in modo ben visibile sia la tassa di circolazione che il contrassegno di assicurazione od altri documenti.

Da sempre ed ancor oggi le strutture usate per l'alloggiamento visibile dei suddetti documenti seppure progettate utilizzando tecniche diverse in quasi tutte è previsto l'uso di mezzi adesivi per la loro collocazione sui vetri parabrezza dei veicoli.

Il materiale plastico usato in genere per la loro realizzazione e soprattutto il contatto adesivo di queste strutture al vetro parabrezza dei veicoli hanno comportato numerosi inconvenienti dovuti prevalentemente alla loro costante e diretta esposizione alle temperature delle stagioni.

Difatti è noto quanto il freddo od i raggi del sole nuocciano ad un materiale plastico che ne viene direttamente investito.

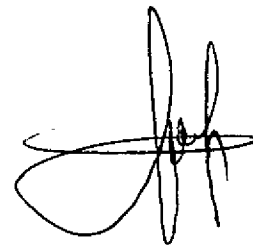

Questi inconvenienti hanno portato ad avere sui vetri parabrezza dei veicoli i cosiddetti portabollo notevolmente deformati, lacerati o parzialmente distaccati, i quali oltre che ad essere poco pratici spesso compromettono anche il lato estetico dei veicoli.

In questa situazione anche la pulizia interna di un vetro parabrezza diventa difficoltosa.

Un altro non trascurabile inconveniente dovuto a questa loro collocazione è quello di sottrarre con il loro ingombro una parte di visibilità al conducente.

Il compito che si propone il presente trovato è quello di eliminare gli inconvenienti sopra lamentati realizzando una struttura porta tassa di circolazione, assicurazione ed altri contrassegni, particolarmente per autoveicoli, con superficie adattabile ad un supporto magnetico che consenta di impedire o perlomeno di attenuare in modo drastico l'insorgere di tali inconvenienti.

Nell'ambito di questo compito uno scopo importante del trovato è realizzare una struttura porta tassa di circolazione, assicurazione ed altri contrassegni, particolarmente per autoveicoli, con superficie adattabile ad un supporto magnetico che possa essere impiegata su qualsiasi marca e tipo di autoveicoli attualmente in commercio.

A handwritten signature or mark in the top right corner, consisting of several overlapping loops and lines, possibly representing a stylized name or a specific symbol.

Non ultimo scopo del presente trovato è realizzare una struttura porta tassa di circolazione, assicurazione ed altri contrassegni particolarmente per autoveicoli con superficie adattabile ad un supporto magnetico di facile realizzazione senza l'impiego di manodopera qualificata o tecnologie complesse che presenti un costo contenuto atto a facilitarne la sua divulgazione presso il pubblico.

Questo compito nonché questi ed altri scopi vengono raggiunti da una struttura porta tassa di circolazione, assicurazione ed altri contrassegni particolarmente per autoveicoli, con superficie adattabile ad un supporto magnetico caratterizzata dal fatto di comprendere in almeno una sua porzione una sede per l'alloggiamento dei documenti da esporre protetti da un elemento trasparente, ed in contrapposizione a tale alloggiamento una superficie caratterizzata dal fatto di comprendere in almeno una sua porzione un'area idonea al suo accoppiamento magnetico a supporti, con la possibilità di poterla utilizzare anche per esporre messaggi pubblicitari.

Detta struttura porta tassa di circolazione, assicurazione ed altri contrassegni particolarmente per autoveicoli, con superficie adattabile ad un supporto magnetico secondo il trovato è caratterizzata dal fatto di avere in una sua porzione almeno un'asola di presa.

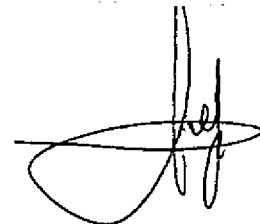

Ulteriori caratteristiche e vantaggi risulteranno dalla descrizione dettagliata di una struttura porta tassa di circolazione, assicurazione ed altri contrassegni particolarmente per autoveicoli con superficie adattabile ad un supporto magnetico secondo il trovato, illustrata a titolo indicativo negli uniti disegni in cui:

- la figura 1 è una vista prospettica frontale della struttura porta tassa di circolazione, assicurazione ed altri contrassegni particolarmente per autoveicoli secondo il trovato, presentante in una sua porzione un alloggiamento internamente al quale vengono disposti i documenti del veicolo da esporre;
- la figura 2 è una vista prospettica del retro della struttura porta tassa di circolazione, assicurazione ed altri contrassegni particolarmente per autoveicoli secondo il trovato, in cui è rappresentata la superficie contrapposta all'alloggiamento internamente al quale vengono disposti i documenti del veicolo, con un area idonea al suo accoppiamento ad un supporto magnetico, con la possibilità di poterla utilizzare anche per esporre messaggi pubblicitari; detta area comprende almeno un'asola di presa;
- la figura 3 rappresenta una vista prospettica dell'elemento trasparente e di profilo della struttura porta tassa di circolazione, assicurazione ed altri contrassegni particolarmente per autoveicoli secondo il trovato, presentante

in almeno una sua porzione un organo di presa ed i lati del suo perimetro smussati;

- la figura 4 è una vista prospettica e di profilo del supporto magnetico con mezzi adesivi per il suo collocamento nella parte posteriore dello specchietto retrovisore all'interno dei veicoli secondo il trovato;

- la figura 5 è una vista prospettica di insieme in loco di una struttura porta tassa di circolazione, assicurazione ed altri contrassegni particolarmente per autoveicoli secondo il trovato, connessa al supporto magnetico predisposto adesivamente sulla parte posteriore dello specchietto retrovisore posto all'interno dei veicoli.

Con riferimento alle figure sopra descritte la struttura porta tassa di circolazione, assicurazione ed altri contrassegni particolarmente per autoveicoli con superficie adattabile ad un supporto magnetico secondo il trovato, complessivamente indicata con il numero di riferimento 1 è caratterizzata dal fatto di comprendere in almeno una sua porzione una sede per l'alloggiamento 10 dei documenti da esporre, con almeno un asola di presa 6.

In particolare la sede per l'alloggiamento 10 dei documenti da esporre è definita nel suo perimetro da una cornice di contenimento 3 aperta in un suo lato 8 in cui sono comprese le guide 9 per lo scorrimento di un elemento trasparente 2



introdotto a protezione ed al trattenimento visibile dei documenti esposti.

L'elemento trasparente 2 indicato nella figura 3 presenta i lati del suo perimetro 5 smussati per il suo scorrimento nelle guide 9 ed in oltre presenta in una sua porzione almeno una linguetta od organo di presa 4 azionabile manualmente.

Nella figura 2 è invece rappresentata la struttura porta tassa di circolazione, assicurazione ed altri contrassegni particolarmente per autoveicoli secondo il trovato, con indicata la superficie 1 che si contrappone a quella dell'alloggiamento 10 dei documenti da esporre e caratterizzata dal fatto di comprendere in almeno una sua porzione un'area idonea al suo adattamento magnetico a supporti, con la possibilità di poterla utilizzare anche per messaggi pubblicitari; detta area comprende almeno un'asola di presa 6.

Il supporto 12 indicato complessivamente nella figura 4 che ha la funzione di ospitare la struttura porta tassa di circolazione, assicurazione ed altri contrassegni particolarmente per autoveicoli secondo il trovato è caratterizzato dal fatto di comprendere in almeno una sua porzione mezzi magnetici 11 associati per mezzo di collanti, biadesivi od altro sistema per il suo accoppiamento magnetico alla struttura stessa ed in almeno un'altra sua porzione mezzi

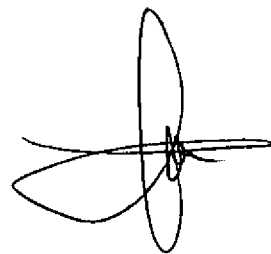

biadesivi 13 od altri sistemi per il suo assemblaggio nella parte posteriore dello specchietto retrovisore all'interno dei veicoli.

Inoltre il supporto è caratterizzato dal fatto di essere realizzato con un materiale duttile che permette all'utilizzatore di allargare o restringere a secondo delle necessità il suo angolo di appoggio per ottenere così il migliore posizionamento della struttura porta tassa di circolazione, assicurazione ed altri contrassegni particolarmente per autoveicoli secondo il trovato su ogni tipo di veicolo.

L'utilizzo della struttura porta tassa di circolazione, assicurazione ed altri contrassegni secondo il trovato appare evidente da quanto descritto ed illustrato in figura 5.

Infatti è sufficiente riporre nell'alloggiamento della struttura porta tassa di circolazione, assicurazione ed altri contrassegni secondo il trovato i documenti che dobbiamo esporre e fermarli in essa con l'elemento trasparente che li trattiene in maniera visibile; quindi appoggiare la struttura stessa secondo il trovato sul supporto magnetico predisposto nella parte posteriore dello specchietto retrovisore all'interno del veicolo e l'operazione è conclusa.

In pratica si può constatare come la struttura porta tassa di circolazione, assicurazione ed altri contrassegni secondo il trovato risulti particolarmente vantaggiosa nel suo impiego

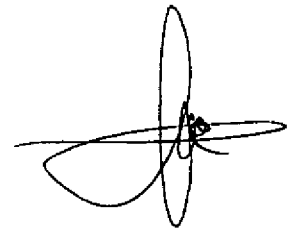

proprio perché realizzata con caratteristiche tecniche tali per cui non è soggetta a deformazioni, lacerazioni od altro;
rende più semplice all'utilizzatore l'operazione di sostituzione del documento scaduto;
rende più estetica l'esposizione dei documenti e facilita agli organi di controllo la loro lettura;
rende meno complicata l'operazione di pulizia dei vetri parabrezza.

Ma soprattutto proprio perché connessa magneticamente alla parte posteriore dello specchietto retrovisore all'interno dei veicoli non sottrae parte della visibilità ai conducenti.

In pratica i materiali impiegati nonché le dimensioni potranno essere qualsiasi a secondo delle esigenze e dello stato della tecnica.

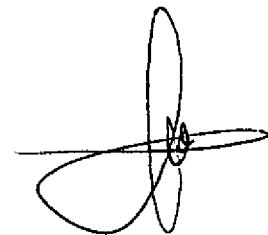

RIVENDICAZIONI

1. - Struttura porta tassa di circolazione, assicurazione ed altri contrassegni particolarmente per autoveicoli, con superficie adattabile ad un supporto magnetico secondo il trovato, caratterizzata dal fatto di comprendere in almeno una sua porzione una sede per l'alloggiamento dei documenti da esporre protetti da un elemento trasparente, ed in contrapposizione a tale alloggiamento una superficie caratterizzata dal fatto di comprendere in almeno una sua porzione un'area idonea al suo accoppiamento magnetico a supporti, con la possibilità di poterla utilizzare anche per esporre messaggi pubblicitari ed in oltre è caratterizzata dal fatto di avere in una sua porzione almeno un'asola che facilita la presa del documento esposto.

2. - Struttura secondo la rivendicazione 1 caratterizzata dal fatto che detta sede per l'alloggiamento dei documenti da esporre è definita nel suo perimetro da una cornice di contenimento aperta in un suo lato.

3. - Struttura secondo la rivendicazione 2 caratterizzata dal fatto che in detta cornice di contenimento aperta in un suo lato sono comprese le guide per lo scorrimento di un elemento trasparente introdotto a protezione e per il trattenimento visibile dei documenti esposti.

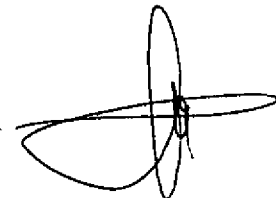

4. - Struttura secondo la rivendicazione 3 caratterizzata dal fatto che detto elemento trasparente presenta i lati del suo perimetro smussati ed in oltre presenta in una sua porzione almeno una linguetta od organo di presa azionabile manualmente.

5. - Struttura porta tassa di circolazione, assicurazione ed altri contrassegni particolarmente per autoveicoli secondo il trovato caratterizzata dal fatto di poter essere accoppiata a supporto magnetico.

6. - Il supporto magnetico è caratterizzato dal fatto di comprendere in almeno una sua porzione mezzi magnetici associati per mezzo di collanti, biadesivi od altro sistema per il suo accoppiamento alla struttura stessa secondo il trovato ed in almeno un'altra sua porzione mezzi biadesivi od altri sistemi per il suo collocamento nella parte posteriore dello specchietto retrovisore all'interno dei veicoli.

Inoltre detto supporto è caratterizzato dal fatto di essere realizzato con un materiale duttile che permette all'utilizzatore di allargare o restringere a secondo delle necessità il suo angolo di appoggio per ottenere così il migliore posizionamento della struttura secondo il trovato su ogni tipo di veicolo.

* * * * *

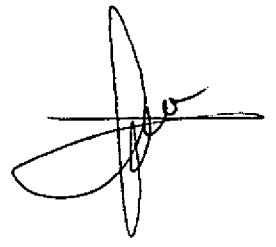

Il tutto come sostanzialmente descritto, illustrato, rivendicato
e per gli scopi ivi specificati.

Milano, li

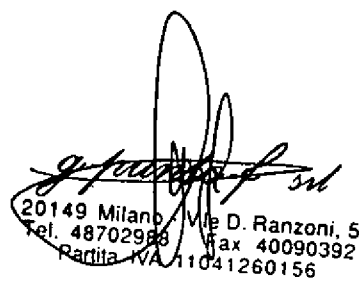

20149 Milano, V.le D. Ranzoni, 5
Tel. 48702988 Fax 40090392
Partita IVA 11041260156

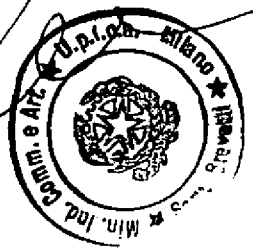
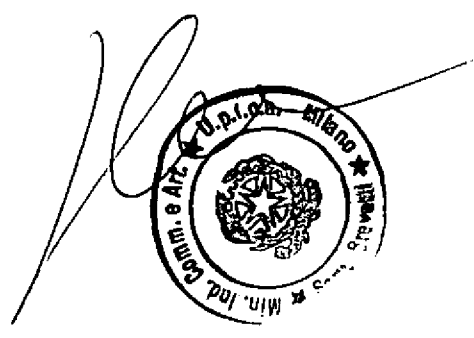

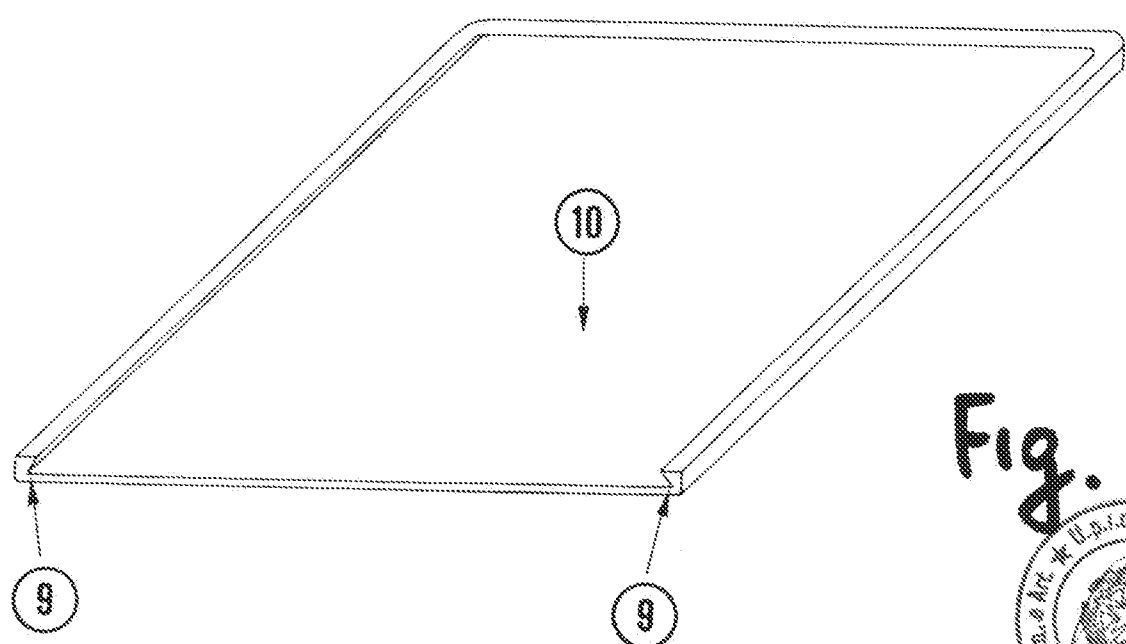
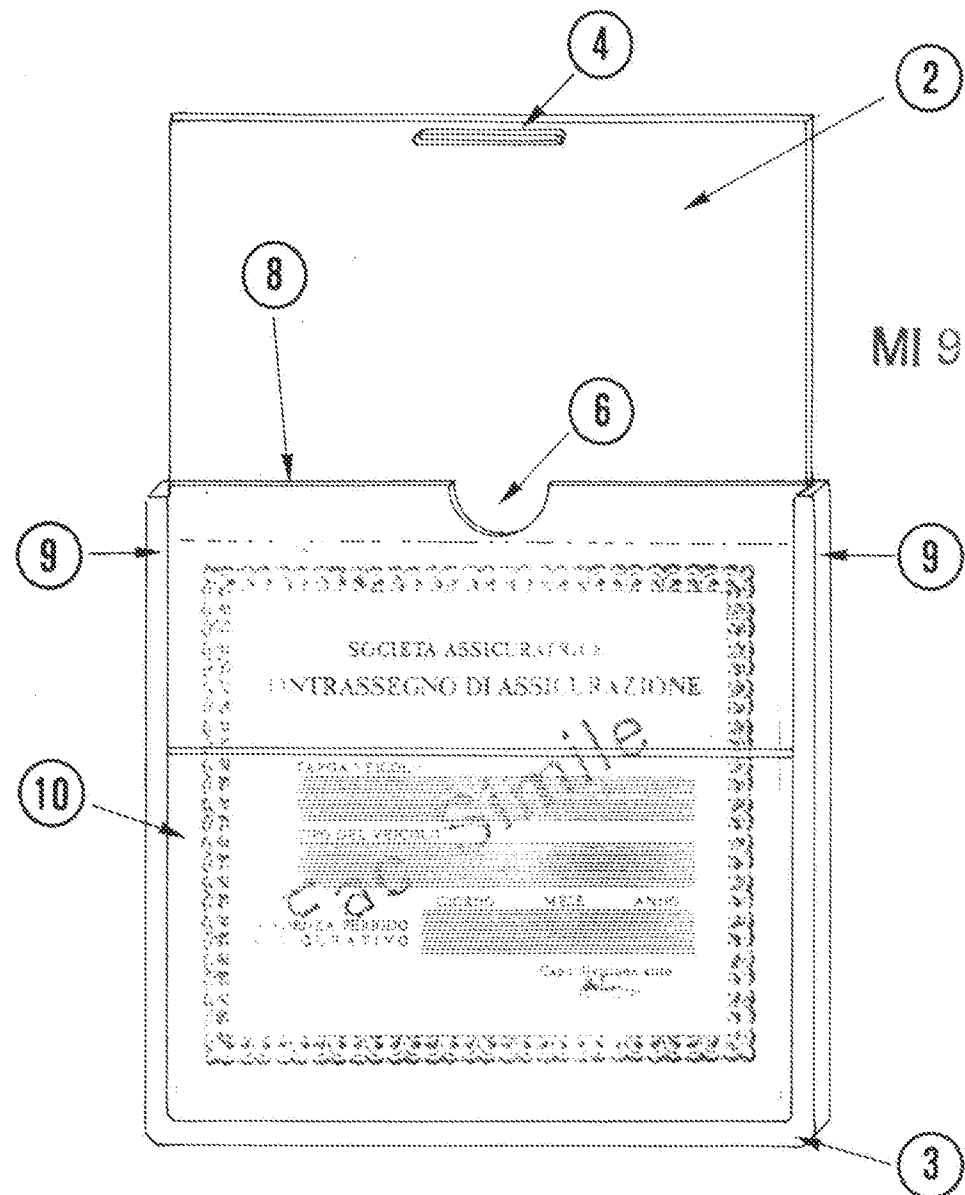
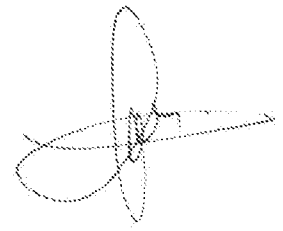

Fig. 1

Min. Ind. Commercio - Art. 26 U.P.I.S.A. - Milano

[Handwritten signature]

MI 9:U/00868

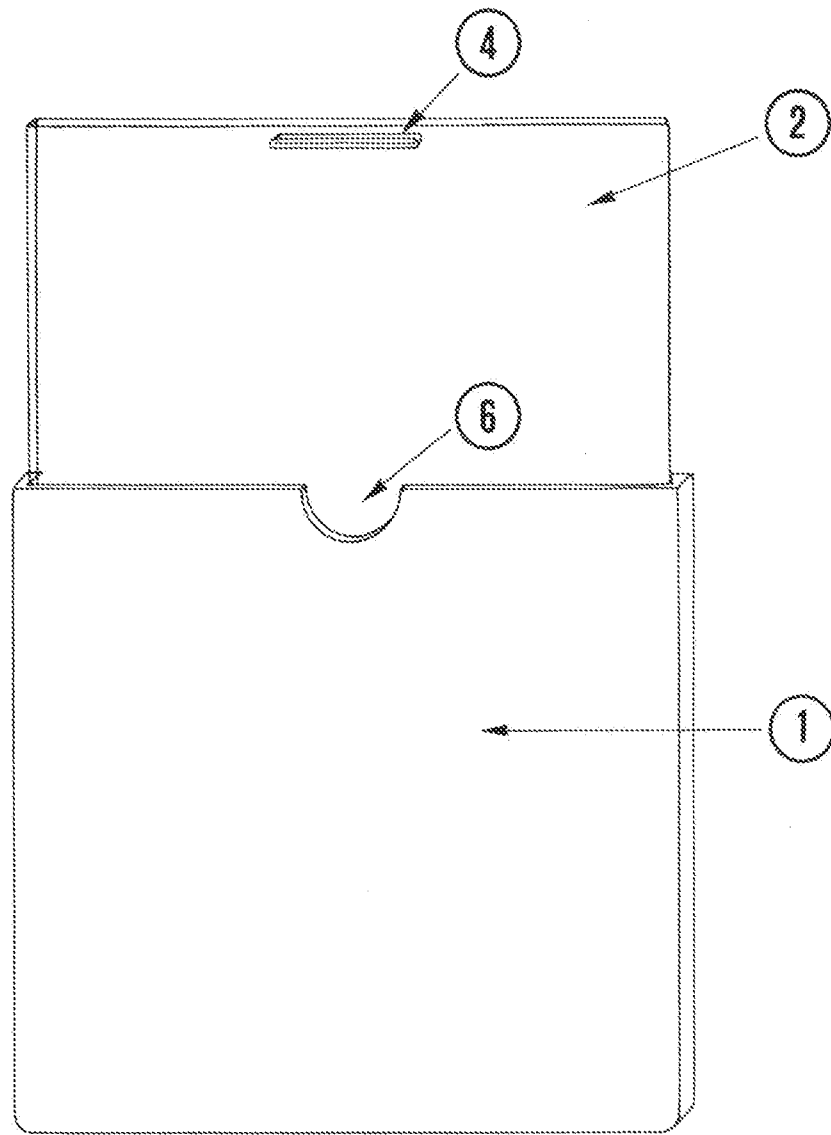
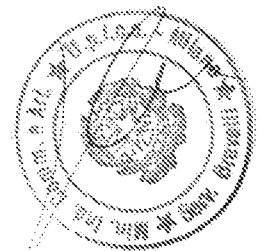

Fig. 2



[Handwritten signature]

MI 94 U/00368

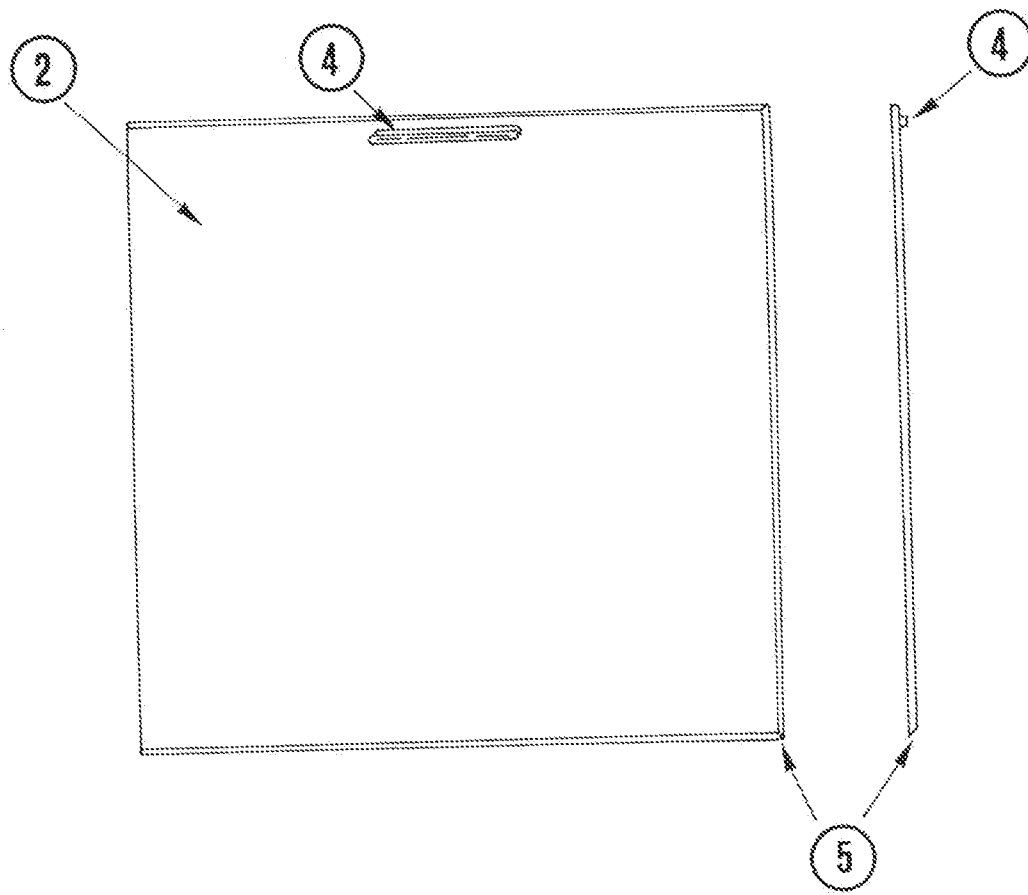
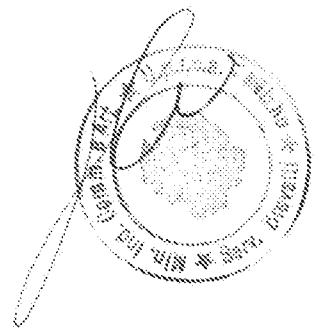

Fig. 3



Handwritten signature or mark at the top right of the page.

MI 94 U/00668

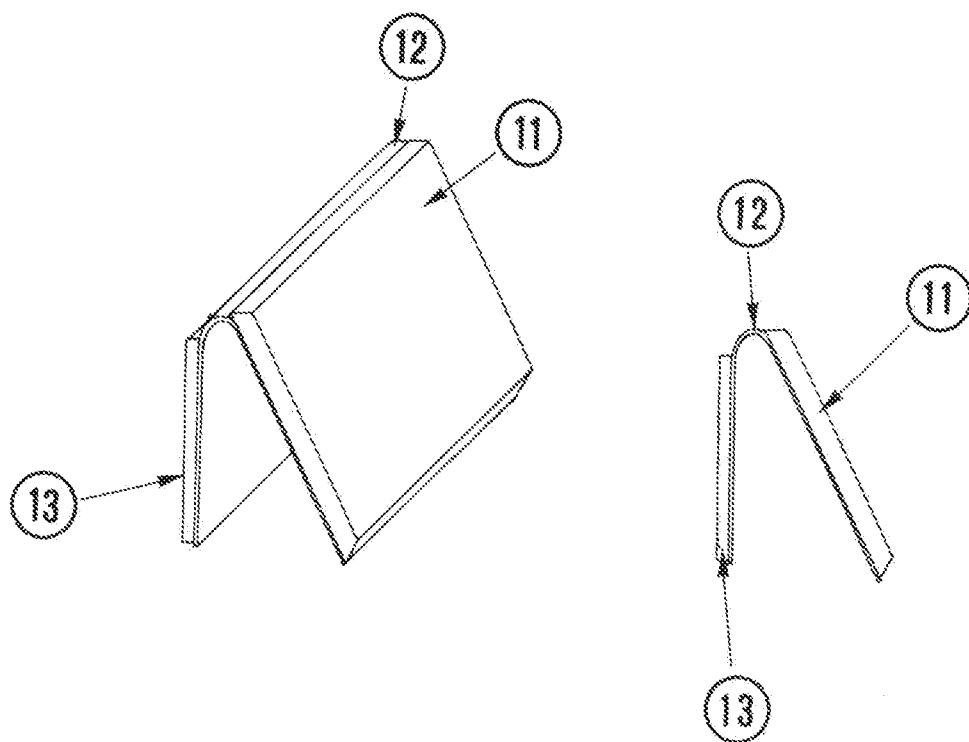
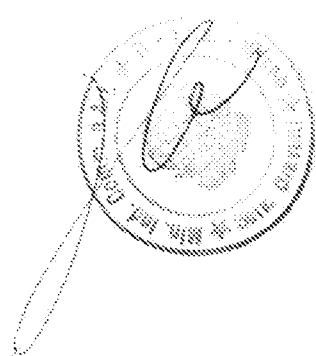

Fig. 4



[Handwritten signature]

MI 94 U/00668

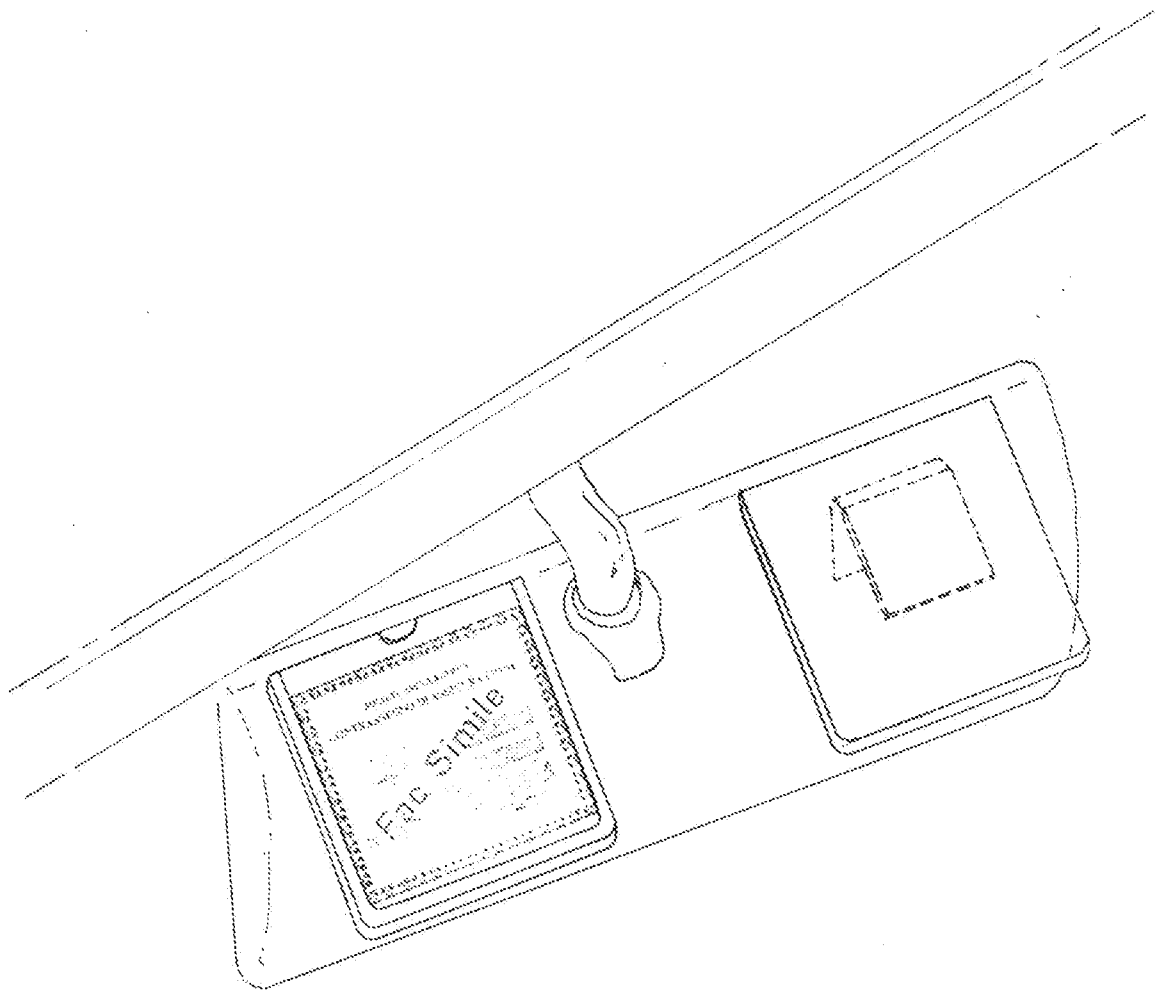

Fig. 5

