

6 5 A
7
*
10 : 11 :
12 : 21 :

가

가

가

가

1999-39006

(2)

) 2

(3)

1

(1)

3

가

(3)

(4)

가

(5)

가

(6)

(7)

(

(3)

가

가

가

3

가

가

가

가

가

가

가

가

가

가

(PE)

2001-48311

120 - 15

0

가

가

,가

2

1

가

가

가

가

가

2001-48311

가

가

가 , 가

가

가

1

2

4

(10)

(11) ,
(12)

(13)가

0.1 mm

가

가

가

가

0.2 mm

(11)

(12)

(10)

5 7

(20)

(21)

(11)

(10)

(13)

가 (22)

6

(11)
(10)가

(21)
(21)

5 A

(10) (21)
(23)

(13)

(24,25)

(21)

(21)

1

(11)

가

(24)(25)

(12)

(11) 가

가

가

가

가

7

가 가 가

(57)

1.

1) 가

(12)

(10)

가 (1

2.

1

3.

1

(11) (12

4.

3

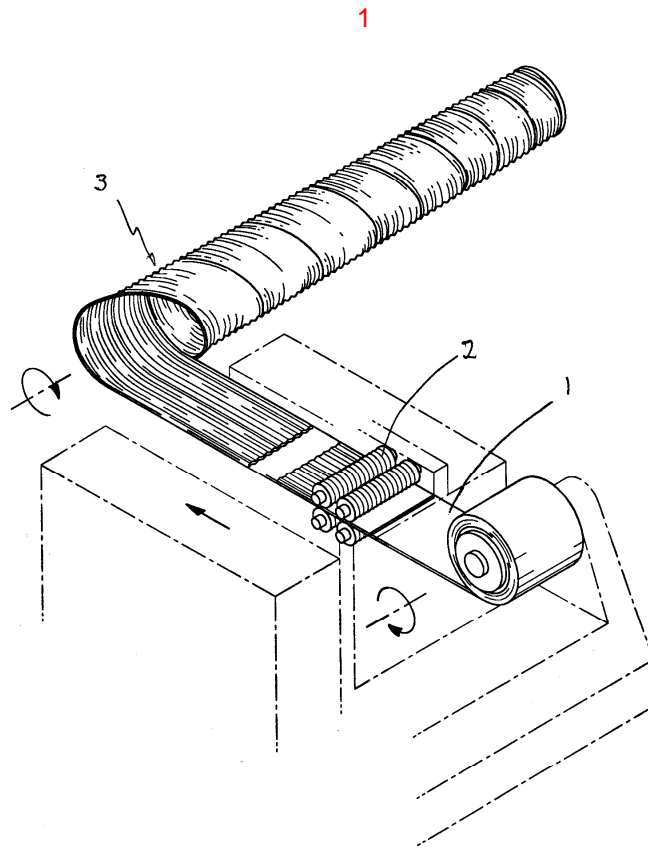

2

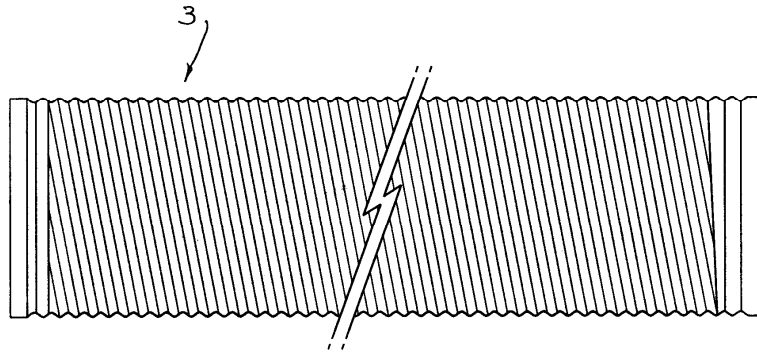

3

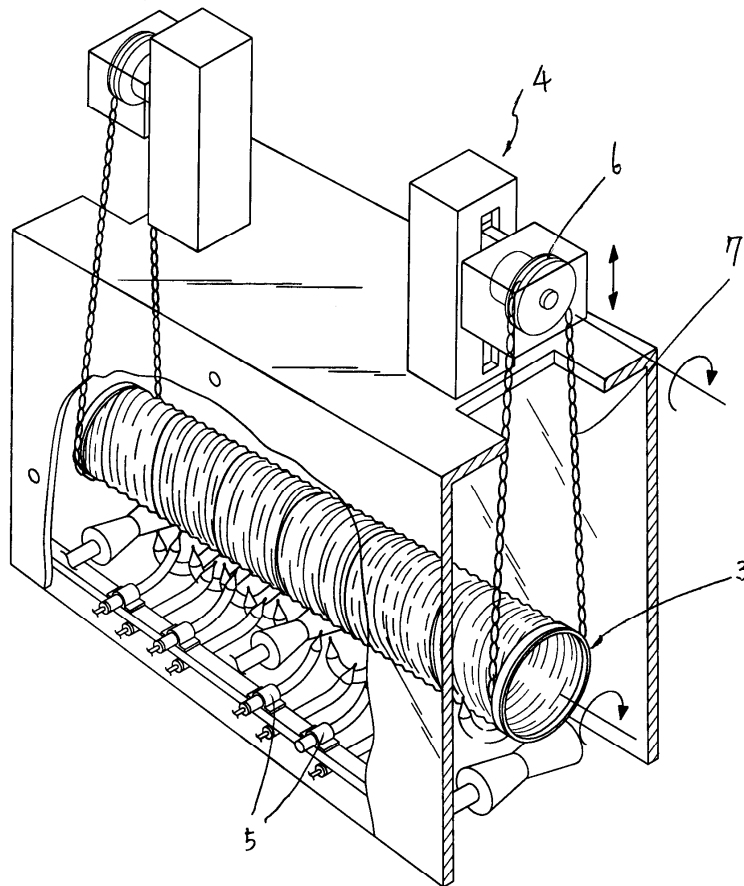

4

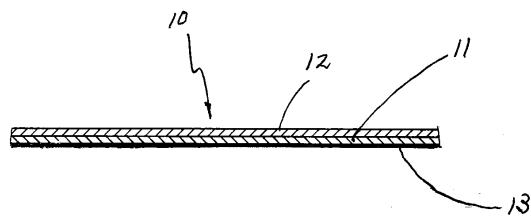

5

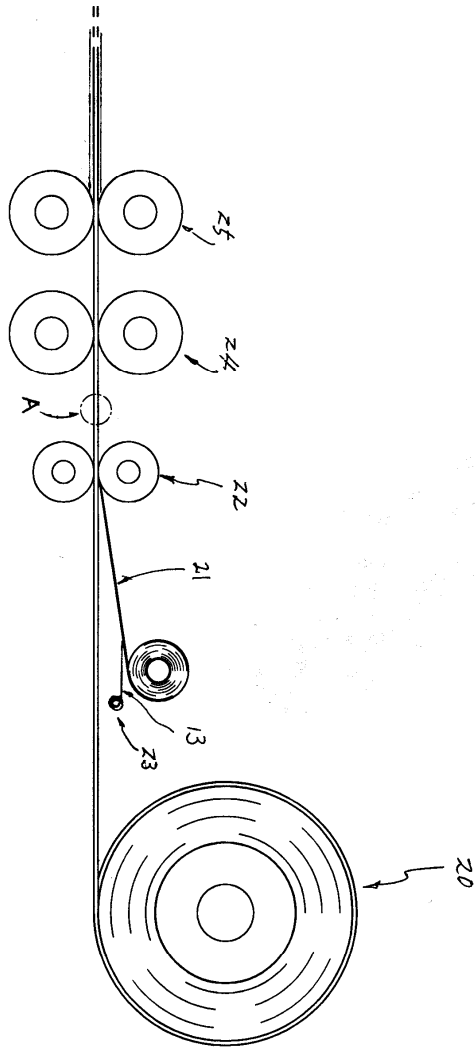

6

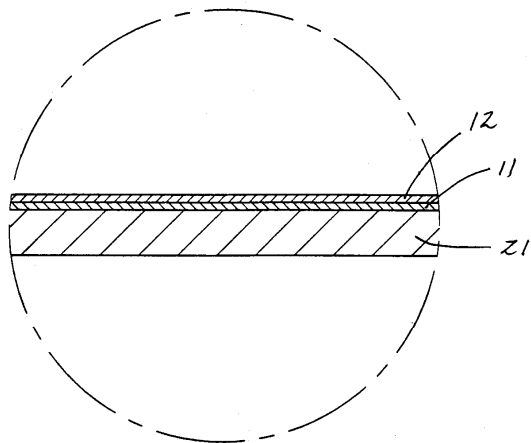

7

