



(12) **EUROPÄISCHE PATENTANMELDUNG**

(88) Veröffentlichungstag A3:
26.11.2014 Patentblatt 2014/48

(51) Int Cl.:
B32B 37/22 ^(2006.01) **B32B 38/18** ^(2006.01)
B27N 7/00 ^(2006.01)

(43) Veröffentlichungstag A2:
30.07.2014 Patentblatt 2014/31

(21) Anmeldenummer: **14162010.4**

(22) Anmeldetag: **11.06.2008**

(84) Benannte Vertragsstaaten:
AT BE BG CH CY CZ DE DK EE ES FI FR GB GR HR HU IE IS IT LI LT LU LV MC MT NL NO PL PT RO SE SI SK TR

(71) Anmelder: **Surface Technologies GmbH & Co. KG**
15837 Baruth (DE)

(72) Erfinder: **Pankoke, Rene**
33613 Bielefeld (DE)

(30) Priorität: **20.06.2007 DE 102007028822**

(74) Vertreter: **Michalski Hüttermann & Partner**
Patentanwälte mbB
Speditionstraße 21
40221 Düsseldorf (DE)

(62) Dokumentnummer(n) der früheren Anmeldung(en) nach Art. 76 EPÜ:
08760857.6 / 2 155 490

(54) **Verfahren und Vorrichtung zur dekorativen Beschichtung einer Platte**

(57) Eine Verfahren zur dekorativen Beschichtung einer Platte, insbesondere einer Holzwerkstoffplatte umfasst die Schritte:

- Transport einer Platte (1) zu einer Beschichtungsstation;
- Zufuhr eines Dekorpapiers zu einer Druckmaschine (5) und Bedrucken des Dekorpapiers (7) ;
- Auflegen des bedruckten Dekorpapiers (7) auf die Platte (1);

- Beschichten des Dekorpapiers mit einer harzhaltigen Beschichtung, und
- Verpressen der Einheit aus Platte, Dekorpapier und harzhaltiger Beschichtung. Dadurch kann das Dekorpapiers im Rahmen des Beschichtungs Vorganges abgestimmt auf die jeweilige Beschichtung bedruckt werden, so dass sich auch kleine Losgrößen effektiv fertigen lassen.

Fig. 1

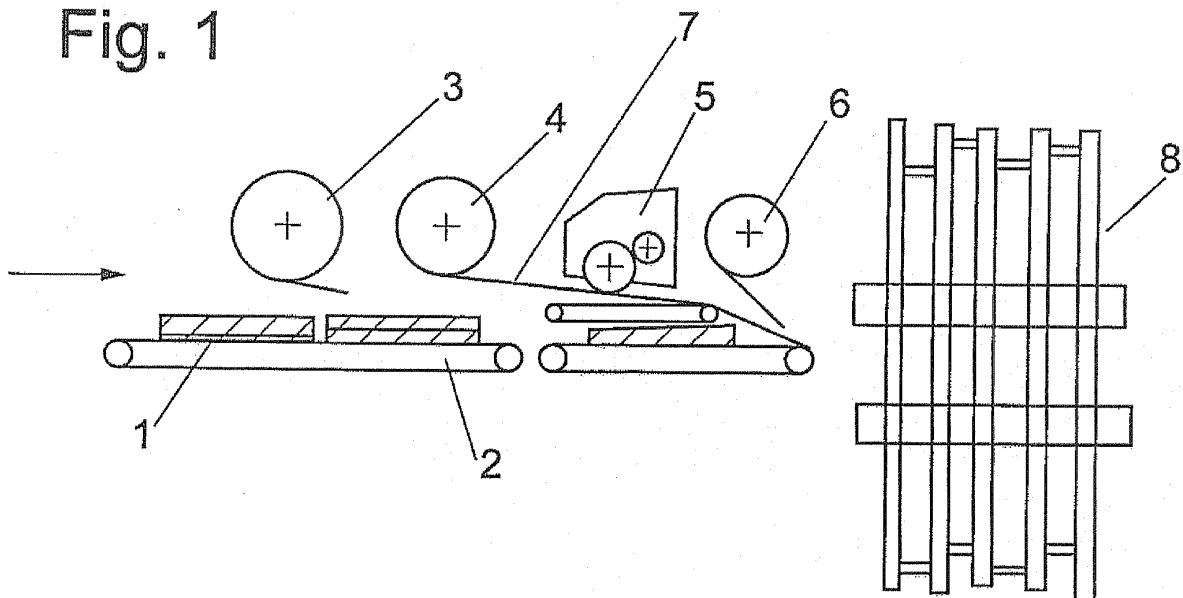



EUROPÄISCHER RECHERCHENBERICHT

Nummer der Anmeldung
EP 14 16 2010

5

10

15

20

25

30

35

40

45

50

55

EINSCHLÄGIGE DOKUMENTE			
Kategorie	Kennzeichnung des Dokuments mit Angabe, soweit erforderlich, der maßgeblichen Teile	Betrifft Anspruch	KLASSIFIKATION DER ANMELDUNG (IPC)
X	DE 42 21 611 A1 (SIEMPELKAMP GMBH & CO [DE]) 5. Januar 1994 (1994-01-05) * Spalte 1, Zeile 27 - Spalte 2, Zeile 68; Abbildungen 1-3 *	1-3,6,8, 9,12	INV. B32B37/22 B32B38/18 B27N7/00
X	DE 103 60 187 A1 (THEODOR HYMMEN HOLDING GMBH [DE]) 14. Juli 2005 (2005-07-14) * Absätze [0011], [0019] - [0021]; Abbildungen 1,4 *	1-3,6,8, 9,12	
X	DE 199 63 084 A1 (BORNSCHLEGEL BERND [DE]) 28. Juni 2001 (2001-06-28) * Spalte 1.2; Abbildung 2 *	1-3,6,8, 9,12	
X	DE 103 16 695 A1 (THEODOR HYMMEN HOLDING GMBH [DE]) 28. Oktober 2004 (2004-10-28) * Absätze [0004], [0005], [0009], [0021], [0022]; Abbildungen 1-4 *	1-3,6,8, 9,12	
			RECHERCHIERTE SACHGEBIETE (IPC)
			B32B B27N
Der vorliegende Recherchenbericht wurde für alle Patentansprüche erstellt			
Recherchenort München		Abschlußdatum der Recherche 14. Mai 2014	Prüfer Golombek, Gregor
KATEGORIE DER GENANNTEN DOKUMENTE		T : der Erfindung zugrunde liegende Theorien oder Grundsätze E : älteres Patentedokument, das jedoch erst am oder nach dem Anmeldedatum veröffentlicht worden ist D : in der Anmeldung angeführtes Dokument L : aus anderen Gründen angeführtes Dokument & : Mitglied der gleichen Patentfamilie, übereinstimmendes Dokument X : von besonderer Bedeutung allein betrachtet Y : von besonderer Bedeutung in Verbindung mit einer anderen Veröffentlichung derselben Kategorie A : technologischer Hintergrund O : mündliche Offenbarung P : Zwischenliteratur	

EPO FORM 1503, 03.82 (P/AC03)



5

10

15

20

25

30

35

40

45

50

55

GEBÜHRENPFLICHTIGE PATENTANSPRÜCHE

Die vorliegende europäische Patentanmeldung enthielt bei ihrer Einreichung Patentansprüche, für die eine Zahlung fällig war.

Nur ein Teil der Anspruchsgebühren wurde innerhalb der vorgeschriebenen Frist entrichtet. Der vorliegende europäische Recherchenbericht wurde für jene Patentansprüche erstellt, für die keine Zahlung fällig war, sowie für die Patentansprüche, für die Anspruchsgebühren entrichtet wurden, nämlich Patentansprüche:

Keine der Anspruchsgebühren wurde innerhalb der vorgeschriebenen Frist entrichtet. Der vorliegende europäische Recherchenbericht wurde für die Patentansprüche erstellt, für die keine Zahlung fällig war.

MANGELNDE EINHEITLICHKEIT DER ERFINDUNG

Nach Auffassung der Recherchenabteilung entspricht die vorliegende europäische Patentanmeldung nicht den Anforderungen an die Einheitlichkeit der Erfindung und enthält mehrere Erfindungen oder Gruppen von Erfindungen, nämlich:

Siehe Ergänzungsblatt B

Alle weiteren Recherchegebühren wurden innerhalb der gesetzten Frist entrichtet. Der vorliegende europäische Recherchenbericht wurde für alle Patentansprüche erstellt.

Da für alle recherchierbaren Ansprüche die Recherche ohne einen Arbeitsaufwand durchgeführt werden konnte, der eine zusätzliche Recherchegebühr gerechtfertigt hätte, hat die Recherchenabteilung nicht zur Zahlung einer solchen Gebühr aufgefordert.

Nur ein Teil der weiteren Recherchegebühren wurde innerhalb der gesetzten Frist entrichtet. Der vorliegende europäische Recherchenbericht wurde für die Teile der Anmeldung erstellt, die sich auf Erfindungen beziehen, für die Recherchegebühren entrichtet worden sind, nämlich Patentansprüche:

Keine der weiteren Recherchegebühren wurde innerhalb der gesetzten Frist entrichtet. Der vorliegende europäische Recherchenbericht wurde für die Teile der Anmeldung erstellt, die sich auf die zuerst in den Patentansprüchen erwähnte Erfindung beziehen, nämlich Patentansprüche:

1-3, 6, 8, 9, 12

Der vorliegende ergänzende europäische Recherchenbericht wurde für die Teile der Anmeldung erstellt, die sich auf die zuerst in den Patentansprüchen erwähnte Erfindung beziehen (Regel 164 (1) EPÜ).



**MANGELNDE EINHEITLICHKEIT
DER ERFINDUNG
ERGÄNZUNGSBLATT B**

Nummer der Anmeldung

EP 14 16 2010

Nach Auffassung der Recherchenabteilung entspricht die vorliegende europäische Patentanmeldung nicht den Anforderungen an die Einheitlichkeit der Erfindung und enthält mehrere Erfindungen oder Gruppen von Erfindungen, nämlich:

1. Ansprüche: 1-3, 6, 8, 9, 12

Pressverfahren und Vorrichtung zur Herstellung einer Dekorplatte gekennzeichnet durch den Auftrag der harzhaltigen Schicht

2. Ansprüche: 4, 5, 10, 11

Pressverfahren und Vorrichtung zur Herstellung einer Dekorplatte gekennzeichnet durch das Druckverfahren

3. Ansprüche: 7, 13, 14

Pressverfahren und Vorrichtung zur Herstellung einer Dekorplatte gekennzeichnet durch das Pressverfahren

**ANHANG ZUM EUROPÄISCHEN RECHERCHENBERICHT
 ÜBER DIE EUROPÄISCHE PATENTANMELDUNG NR.**

EP 14 16 2010

5

In diesem Anhang sind die Mitglieder der Patentfamilien der im obengenannten europäischen Recherchenbericht angeführten Patentdokumente angegeben.
 Die Angaben über die Familienmitglieder entsprechen dem Stand der Datei des Europäischen Patentamts am
 Diese Angaben dienen nur zur Unterrichtung und erfolgen ohne Gewähr.

14-05-2014

10

Im Recherchenbericht angeführtes Patentdokument	Datum der Veröffentlichung	Mitglied(er) der Patentfamilie	Datum der Veröffentlichung
DE 4221611 A1	05-01-1994	KEINE	
DE 10360187 A1	14-07-2005	KEINE	
DE 19963084 A1	28-06-2001	KEINE	
DE 10316695 A1	28-10-2004	KEINE	

15

20

25

30

35

40

45

50

EPO FORM P0461

55

Für nähere Einzelheiten zu diesem Anhang : siehe Amtsblatt des Europäischen Patentamts, Nr.12/82