

(19)  
(12)

(KR)  
(B1)

(51) 。 Int. Cl. <sup>6</sup>  
F01N 3/20

(45)  
(11)  
(24)

2002 02 09  
10 - 0323090  
2002 01 21

(21) 10 - 1999 - 0048040  
(22) 1999 11 01

(65) 2001 - 0044976  
(43) 2001 06 05

(73)

231

(72)

7

104 - 1801

(74)

:

(54)

가

가

가

가

가

가

;

;

;

가

2

가 , , 가

1 .  
2 , , , 가

3 , , 가

( )

1 : 2 : 가

3 : 4 :

5 : 6 :

7 :

가 , 가

, 2 가 , 가  
가 , 가 가

1 가 (H<sub>2</sub>O), 가 (N<sub>2</sub>), 가 (102) (CO<sub>2</sub>), 1 (CO), 가 (101) (HC), (NO<sub>x</sub>)

가 가 (103) (102) , 가 (CO), (HC), (NO<sub>x</sub>)  
(103) CO<sub>2</sub>, H<sub>2</sub>O, N<sub>2</sub>

, 가 가 가 가

, 가 가 가 가

, 가 가 가 .

가 ; ; 가 가 ;

1 2 가 가 2 , , 3  
가 가 가

(6) 가 가 (1) 가 (1) 가 (2) 가 (2) 가  
(1) 가 (1) 가 (7) (1) 가

(1) 가 (2) 가 가 (1) 가 (4)  
(4) (4) 가 (2) (1)

가 (4) (4)가 (1) (3) 가 (1) 가 (2) (1)  
( ) (5) (5) (4)

가 가 (2) (1) 가 가 (7)  
(1)가 가 (1) 가  
(5) (3) (4)  
(2) (1) (1)

가 가 가 가

(57)

1.

가

;

;

;

가

가

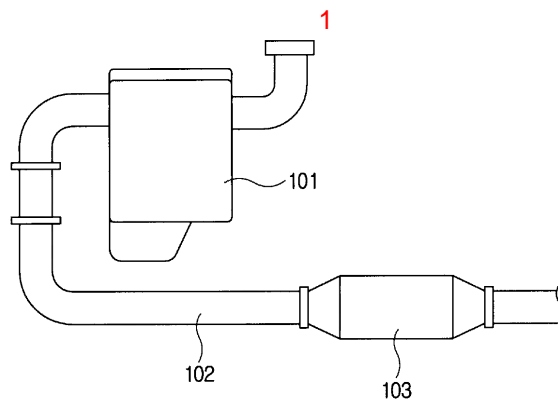

2

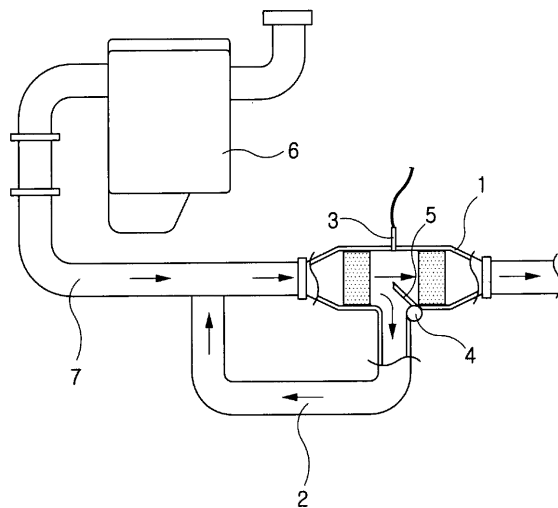

3

