



MINISTERO DELLO SVILUPPO ECONOMICO
DIREZIONE GENERALE PER LA TUTELA DELLA PROPRIETA' INDUSTRIALE
UFFICIO ITALIANO BREVETTI E MARCHI

UTBM

DOMANDA NUMERO	201998900717474
Data Deposito	13/11/1998
Data Pubblicazione	13/05/2000

Sezione	Classe	Sottoclasse	Gruppo	Sottogruppo
A	45	D		

Titolo

LAMINATO DEODORANTE PARTICOLARMENTE ADATTO PER CARTELLI DA SOSPENDERE
IN AMBIENTI ANCHE PICCOLI



Descrizione di un'invenzione a nome di P.& B.s.r.l.
avente sede a Varese in Via Cellini n°45.

LAMINATO DEODORANTE, PARTICOLARMENTE ADATTO PER
CARTELLI DA SOSPENDERE IN AMBIENTI ANCHE PICCOLI.

La presente invenzione sta in relazione con i
prodotti deodoranti ed in particolare essa riguarda
i manufatti impregnati di olii essenziali diretti a
rimuovere odori sgradevoli in ambienti anche
piccoli, come le automobili.

Sono noti i cartoni da imbibimento, impregnati di
oli essenziali deodoranti, e sagomati per
fustellatura, in generale come cartelli, che
venivano sospesi in ambienti necessitanti presenza
di deodoranti emessi per evaporazione. Questi
cartoni impregnati deodoranti venivano
preventivamente decorati a stampa ad uno o più
colori, però soltanto mediante la tecnica
serigrafica, non essendo possibile farli passare in
macchine litografiche a causa del loro spessore.

Poichè il cartone impregnato doveva presentare una
spiccata struttura microporosa allo scopo di
favorire l'impregnazione e la ritenzione prolungata
degli oli essenziali, questa struttura microporosa

risultava evidenziabile anche in superficie, sicchè il trasferimento a stampa di figure o scritte su questo cartone non poteva riuscire bene eseguita e tanto meno poteva distinguersi per definizione e qualità elevate.

A causa di questo inconveniente si otteneva un prodotto poco interessante quando, accanto alla funzione deodorante, era desiderabile che il cartone deodorante costituisse anche un veicolo pubblicitario, dove l'esigenza della definizione e qualità elevate dell'immagine e della scritta stampate era fondamentale.

Scopo della presente invenzione è quello di rimuovere il suddetto inconveniente, provvedendo a realizzare un manufatto deodorante che sia anche suscettibile a recare una grafica di definizione e qualità elevate.

La presente invenzione consiste in un laminato deodorante particolarmente adatto per cartelli di qualsiasi genere da sospendere in ambienti anche piccoli caratterizzato dal fatto che esso è costituito dallo stabile abbinamento di uno strato

di cartone ad alto potere imbibente, impregnato di olii essenziali, tutto ciò essendo di per sè noto, con uno strato di un polimero termoplastico, sulla cui faccia libera appare una qualsiasi rappresentazione grafica, come una figura, una scritta e simili, risultante da una qualsiasi tecnica di stampa ad alta definizione ed alta qualità.

Lo strato di polimero termoplastico è un validissimo supporto per qualsiasi tipo di stampa ad alta definizione ed alta qualità: il laminato diventa così, oltre che un efficace mezzo deodorante, anche un valido veicolo di pubblicità e nel contempo esso diviene un prodotto commerciale più accattivante, acquisendo immagine nella mente del pubblico.

Come polimero termoplastico preferito viene indicato il polipropilene. Lo strato di tale polimero è impermeabile, sicchè l'evaporazione dell'essenza impregnante il cartone del laminato avviene su un solo lato, cioè il lato libero. Ne consegue che a parità di sostanza profumata

impregnante il cartone, l'effetto deodorante persiste molto più a lungo nel tempo.

Si potrebbe valutare una durata doppia rispetto allo stato anteriore della tecnica. Lo spessore del foglio del polimero termoplastico è maggiore di mm 0,2.

Ovviamente la stampa sullo strato di polimero termoplastico viene effettuata prima di operare il suo stabile abbinamento con il cartone. L'impregnazione del cartone viene effettuata dopo tale abbinamento.

Questo laminato è il costituente unico ed esclusivo dei cartelli pubblicitari o decorativi che si intende ricavare dallo stesso, per cui è sufficiente fustellare il laminato secondo le sagome desiderate per ottenere immediatamente il cartello da distribuire in vendita.

La presente invenzione sarà più chiaramente intesa dalla descrizione che segue, a titolo esemplificativo non limitativo, con riferimento all'annesso disegno in cui:

la figura 1 mostra una vista prospettica del



laminato deodorante,

la figura 2 mostra in prospettiva un cartello pubblicitario deodorante e

la figura 3 mostra in prospettiva un cartello decorativo deodorante.

Come si vede nelle figure, il laminato 1 consta di uno strato di cartone 2 saldamente abbinato ad uno strato di polimero termoplastico 3, ad esempio di polipropilene. Lo strato di cartone 2 è altamente microporoso con elevata capacità di imbibimento e può essere costituito ad esempio da un impasto di 35% di liner cotone e 65% di cellulosa. Tale strato di cartone viene impregnato con olii essenziali per poter esplicare la funzione deodorante. Lo strato di polimero termoplastico 3 che ha uno spessore superiore a mm 0,2 è destinato a portare sul lato libero una rappresentazione grafica da stampa, cioè figure e/o scritte, a definizione e qualità elevate. I due strati sono stabilmente uniti mediante adesivo. Come si rileva dalla figura 2, che mostra un cartello pubblicitario 4, quest'ultimo presenta la figura 5 e la scritta 6.



Il cartello decorativo 7 rappresentato in figura 3 mostra una decorazione 8, che può richiamare alla mente un fiore.

Dal confronto fra la figura 1 da una parte e le figure 2 e 3, dedicate ai cartelli, dall'altra, non vi è alcuna differenza fra il laminato rappresentato come manufatto in figura 1 ed il laminato dei cartelli di figura 2 e 3. Infatti i cartelli non sono altro che il laminato, inteso come manufatto, semplicemente sagomato, secondo le esigenze, per fustellatura, che per sua natura non si discosta in alcun modo da qualsiasi altro taglio operato per ottenere semplicemente dei formati di questo laminato.



RIVENDICAZIONI

- 1) Laminato deodorante particolarmente adatto per cartelli di qualsiasi genere da sospendere in ambienti anche piccoli caratterizzato dal fatto che esso è costituito dallo stabile abbinamento di uno strato di cartone ad alto potere imbibente, impregnato di olii essenziali, strato di per sé noto, con uno strato di polimero termoplastico, sulla cui faccia libera appare una qualsiasi rappresentazione grafica, come una figura, una scritta e simili, risultante da una qualsiasi tecnica di stampa ad alta definizione ed alta qualità.
- 2) Laminato deodorante come alla rivendicazione 1 caratterizzato dal fatto che il polimero termoplastico impiegato è il polipropilene.
- 3) Laminato deodorante come alla rivendicazione 1 o 2 caratterizzato dal fatto che esso è il costituente unico ed esclusivo di cartelli deodoranti di qualsiasi genere sagomati, da sospendere in ambienti anche piccoli.
- 4) Cartello deodorante pubblicitario e/o decorativo sagomato per effetto di fustellatura sul laminato ottenuto secondo le rivendicazioni 1 o 2.

- 8 -

P & B s.r.l.

L'Amministratore


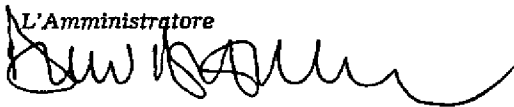


TAVOLA N. 1

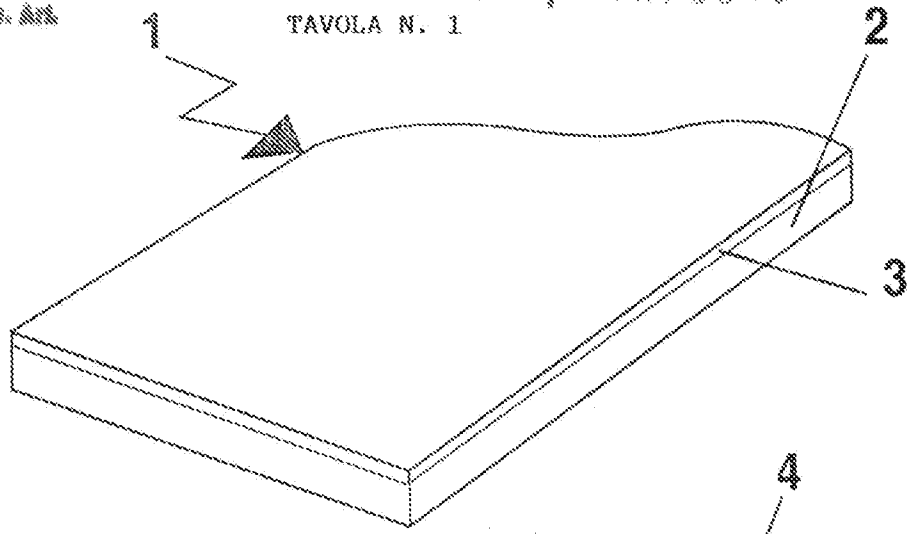


FIG. 1

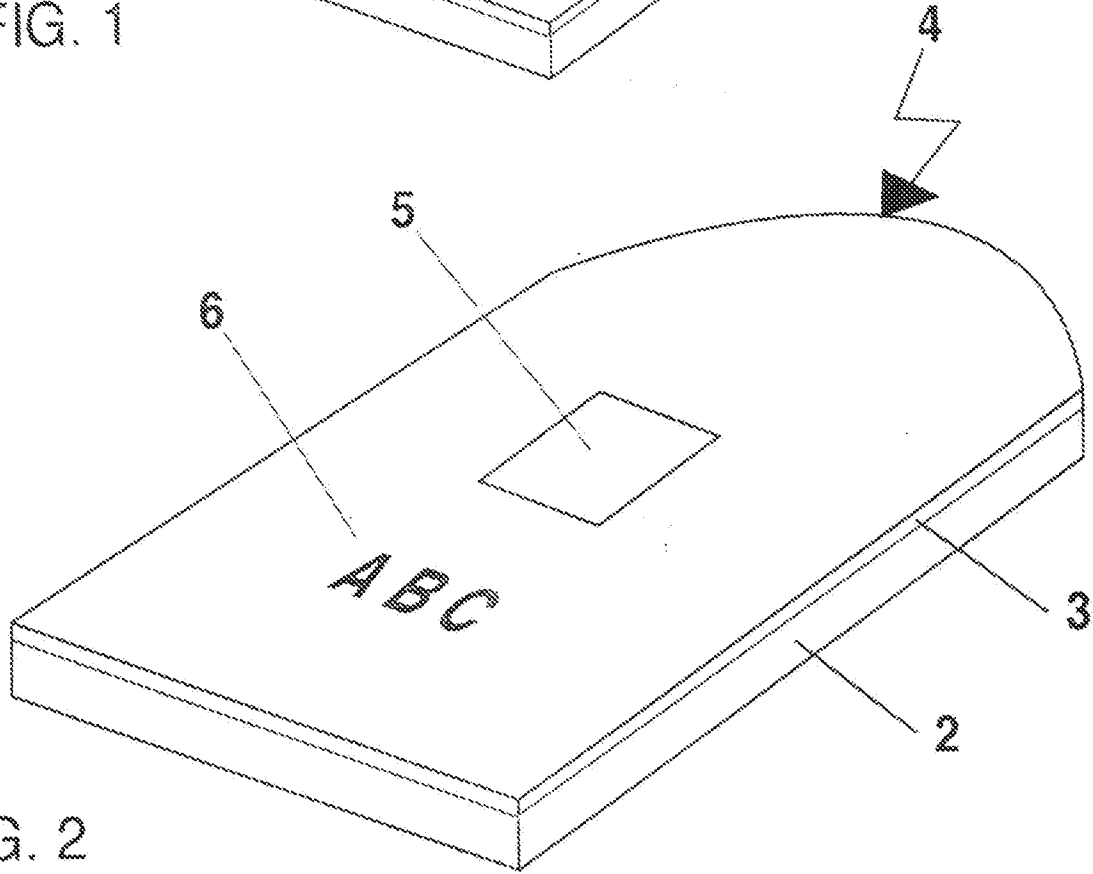


FIG. 2

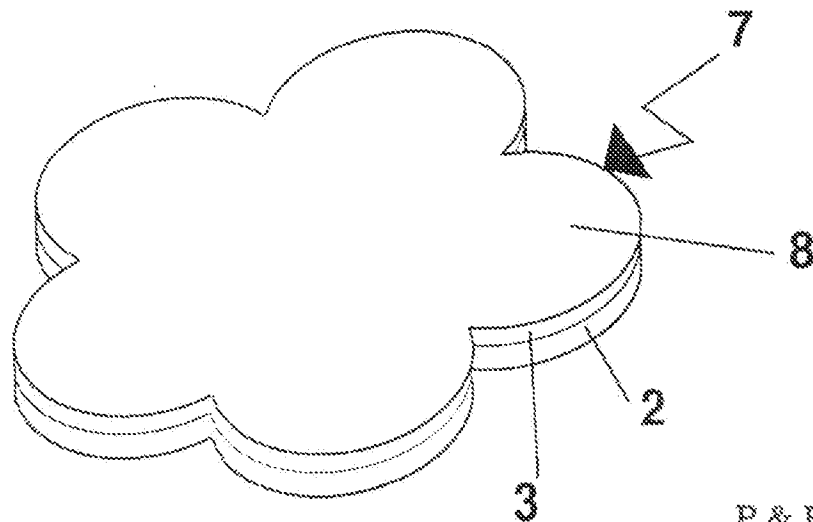


FIG. 3

F & B s.r.l.
L'Amministratore

