

(19)
(12)

(KR)
(B1)

(51) 。 Int. Cl. ⁶
B60N 2/00

(45)
(11)
(24)

2001 12 24
10 - 0318075
2001 12 06

(21) 10 - 1999 - 0050021
(22) 1999 11 11

(65)
(43)

2001 - 0046308
2001 06 15

(73)

231

(72)

LG 386 802

644 1501

(74)

:

(54)

가
가

1

1

2

3

[]

10 : 11 :

12 : 13 :

20 :

가

가 (Suspension)가

가
가

(Steering Knuckle)

(Strut)

가

가

가

가

가

가

1 , 2

10 , 20

(10) (20)

가 (10)

(20)

3) 가 (11)

(20) 가 (11)

(10) (20) 가

(11) (20) 가 가

(10) (13)

(11) (20) 가 가

(20) 가 1/4

(20) 가 2 s (13)

(11) (20) 1/4

3 (11)

(12)

(11) 가 (12)

(12) (20)

(20) 가 가

(11) (10)

가 가

가 가

(57)

1.

가

2.

1
가

가 가

3.

1 2 , 1/4

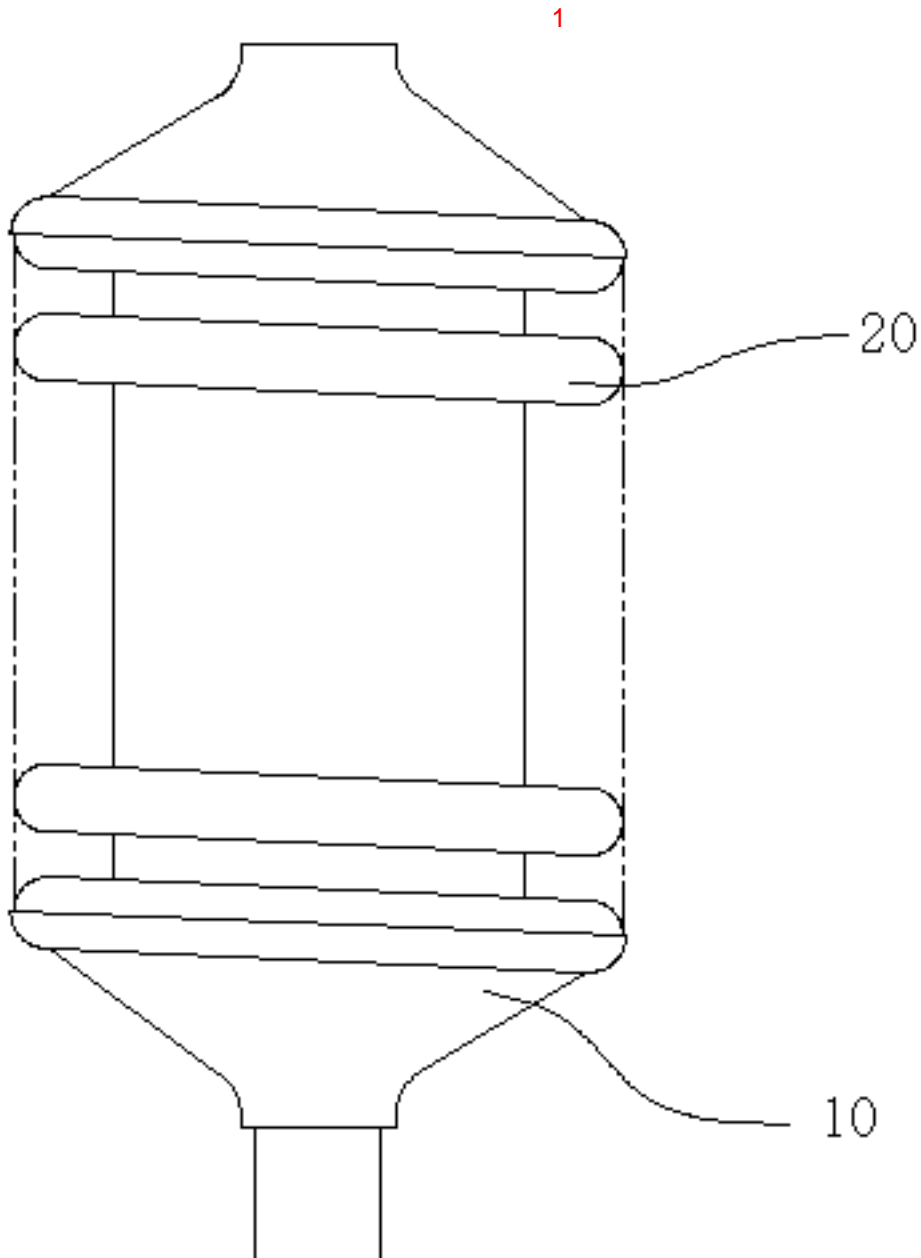

2

