

19



OFICINA ESPAÑOLA DE  
PATENTES Y MARCAS

ESPAÑA



11 Número de publicación: **1 133 281**

21 Número de solicitud: 201400789

51 Int. Cl.:

**B62K 21/12** (2006.01)

12

SOLICITUD DE MODELO DE UTILIDAD

U

22 Fecha de presentación:

**26.09.2014**

43 Fecha de publicación de la solicitud:

**17.11.2014**

71 Solicitantes:

**OBIOL LISBONA, Pablo (100.0%)  
Av. Blasco Ibáñez 41, pta. 2  
46021 Valencia ES**

72 Inventor/es:

**OBIOL LISBONA, Pablo**

54 Título: **Soporte publicidad para empuñaduras de bicicletas y motocicletas**

ES 1 133 281 U

## DESCRIPCIÓN

Funda decorativa para colocar publicidad en las empuñaduras de las bicicletas y motocicletas.

### OBJETO DE LA INVENCION

- 5 La presente invención se refiere a una funda para colocar publicidad en las empuñaduras de bicicletas y motocicletas. El objeto de la invención es una funda de quita y pon con la finalidad de colocar publicidad en las empuñaduras de las bicicletas y motocicletas.

### ANTECEDENTES DE LA INVENCION

- 10 En la actualidad existen unas piezas troqueladas que también se utilizan en los picaportes de las puertas de los hoteles para avisar de la ocupación y estado de las habitaciones. Estas mismas se colocan a veces como soporte de publicidad en motocicletas. Esta funda decorativa para colocar publicidad es diferente en formas ya que envuelve a la empuñadura a modo de segunda piel. Es muy fácil su colocación y su desmontaje.

15

### DESCRIPCIÓN DE LA INVENCION

- Esta invención propone una funda de quita y pon que se cierra y abre rápidamente sobre las empuñaduras de las bicicletas y motocicletas. Dicha funda puede ser de diversos materiales.
- 20 La funda se realizará en material flexible, con la parte exterior e interior impresa para decorar con publicidad las empuñaduras de la bicicleta. A continuación, en la página 3, se presentan unos dibujos para explicar gráficamente su colocación y uso.

### DESCRIPCIÓN DE LOS DIBUJOS

- 25 Figura 1. Muestra un manillar de bicicleta o motocicleta con la empuñadura original (1), funda decorativa para colocar publicidad (2) antes de colocarse con un sistema de cierre (3) para el cierre sobre la empuñadura original.

- Figura 2. Muestra un manillar de bicicleta o motocicleta con la empuñadura original (1), la funda decorativa para colocar publicidad (2) colocada en su posición final. El cierre (4) de la funda decorativa que se realiza fácilmente al montar una pestaña sobre la otra.
- 30

### DESCRIPCION DE LA FORMA DE REALIZACION PREFERIDA

- 35 Se propone la fabricación en material flexible, preferiblemente hasta 4 mm. de espesor. El material flexible será de papel o material similar de forma rectangular y de tamaño aproximado 12cm. de largo por 12cm. de ancho. Aunque tanto el ancho podrá modificarse para adaptarse a las medidas de las empuñadura original donde se colocará. En los extremos de la piezas y en lados opuestos, se realizarán unos cortes, a 90° en un lado y a 45° en el opuesto (los ángulos pueden variar), para realizar un cierre sobre sí mismo y asegurar la colocación de la funda
- 40 sobre la empuñadura original. Tanto la cara exterior como la interior podrá imprimirse para personalizar las bicicletas.

### REIVINDICACIONES

5 1. Funda decorativa para colocar publicidad que se caracteriza porque es un rectángulo de material flexible (2) que se ajusta a la empuñadura original de una bicicleta o motocicleta (1). La funda decorativa se cierra sobre sí misma mediante unos cortes (3) conformando un cierre sobre sí misma (4).

10 2. Funda decorativa para publicidad, según reivindicación anterior, que se caracteriza porque está impresa para decorarse con colores, dibujos o diseños para publicitar productos o servicios (2). Esta funda decorativa se colocara sobre las empuñaduras de una bicicleta o una motocicleta mediante un cierre que conforma unos cortes (3) realizados a 90° en un lado y 45° en el opuesto, al montarse una pestaña sobre la otra (4).

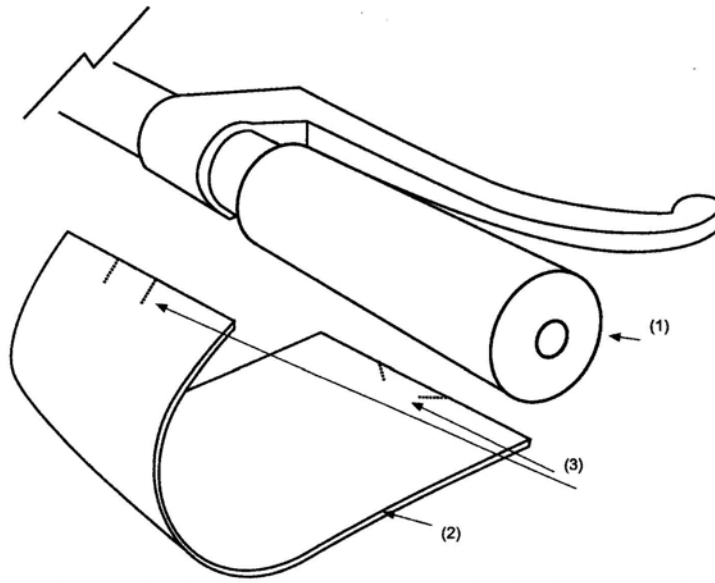

Figura 1.

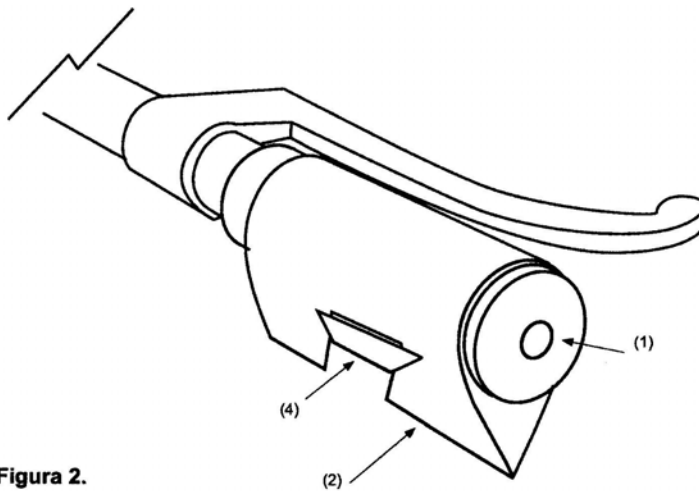

Figura 2.