

(19) 대한민국특허청(KR)
(12) 공개실용신안공보(U)

(51) Int. Cl. ⁶ B60R 7/06	(11) 공개번호 실 1998-048083	(43) 공개일자 1998년09월25일
(21) 출원번호 실 1996-061241	(22) 출원일자 1996년12월30일	
(71) 출원인 대우자동차 주식회사 양재신	인천광역시 부평구 청천동 199번지	
(72) 고안자 김병기	인천광역시 부평구 산곡2동 뉴서울아파트 102-301	
(74) 대리인 최학현, 황주명		

심사청구 : 없음

(54) 자동차용 글로브박스

요약

본 고안은 여러 가지의 물건을 용이하게 보관할 수 있으며 동시에 서로 혼재되는 것을 방지할 수 있는 자동차용 글로브박스에 관한 것으로서, 소정의 수용공간을 갖는 제 1수용홀(32)이 제 2수용홀(34)이 형성되고, 이 수용홀(32), (34)의 양측벽에 가이드레일(36)이 고정된 인스트루먼트패널(30)과, 상기 수용홀(32), (34)의 양측벽에 고정된 가이드레일(36)에서 선택적으로 슬라이딩되는 가이드돌기(38)가 양측에 돌출구성되고, 일측에 수용홀(32), (34)에서 용이하게 슬라이딩 가능하도록 손잡이(46)가 형성된 제 1글로브박스(40) 및 제 2글로브박스(42)를 포함하여 이루어진 것을 특징으로 하는 것이다.

대표도

도3

명세서

도면의 간단한 설명

- 도 1은 종래기술에 따른 자동차용 글로브박스의 도어가 개방된 상태를 보인 사시도
- 도 2는 본 고안에 따른 자동차용 글로브박스의 도어가 설치된 상태를 보인 사시도
- 도 3은 본 고안에 따른 자동차용 글로브박스의 분해단면도
- 도 4는 본 고안에 따른 제 2글로브박스의 구성을 보인 사시도

♣ 도면의 주요 부분에 대한 부호의 설명 ♣

- 30 : 인스트루먼트패널
- 32 : 제 1수용홀
- 34 : 제 2수용홀
- 36 : 가이드레일
- 38 : 가이드돌기
- 40 : 제 1글로브박스
- 42 : 제 2글로브박스
- 44 : 수직격판
- 46 : 손잡이

고안의 상세한 설명

고안의 목적

고안이 속하는 기술 및 그 분야의 종래기술

본 고안은 자동차용 글로브박스에 관한 것으로, 보다 상세하게는 여러 가지의 물건을 용이하게 보관할 수 있으며 동시에 서로 혼재되는 것을 방지할 수 있는 자동차용 글로브박스에 관한 것이다.

현대 생활에 있어서 자동차는 실생활과 매우 밀접한 관계를 갖고 있으며, 그에 따라서 자동차는 단순한 운송 수단의 개념에서 벗어나, 하나의 독립된 생활 공간으로서 인식되기에 이르렀다. 이러한 관점에서 볼 때, 주행 안전성이나 승차감과 같은 차량의 기술적인 사항 못지 않게 중요시되고 있는 것 중의 하나가 탑승자에게 편의성과 안락성을 줄 수 있는 각종 편의장치의 제공에 있다고 하겠다.

차량에 제공되는 편의장치로는 담뱃불을 붙일 때 사용하는 시가 라이터, 재떨이 또는 음료수나 컵 등을 고정하는데 사용하는 컵 홀더가 있으며, 그 밖에도 운전자의 취미나 관심에 따라서 여러 가지 편의장치를 장착하여 사용할 수 있다. 또한, 인스트루먼트패널의 일측에 서류 또는 소도구등을 보관할 수 있도록 소정의 공간을 제공하는 글로브박스가 설치되어 있다.

도 1은 종래기술에 따른 자동차용 글로브박스의 도어가 개방된 상태를 보인 사시도이다. 제 1도를 설명하면, 조수석 앞쪽에 위치하는 인스트루먼트패널(2)상에 도어(4)에 의해 개폐되며, 내측에 소정의 수용공간(6)을 형성하는 글로브박스(10)가 설치된다. 글로브박스(10)의 수용공간(6)내에 운전중에 구비하여야 하는 서류 예를 들면 자동차등록증 또는 보험관계서류등의 보관 및 소도구등을 보관한다.

고안이 이루고자하는 기술적 과제

그러나, 이와 같은 글로브박스는 공간이용효율이 떨어지며, 수용공간에 보관되는 물품이 혼재되어 정돈된 보관을 이룰 수 없음을 물론 서류등의 보관시에는 서류가 구겨지는 문제를 갖고 있었다.

즉, 수용공간에 보관되는 물품을 일정한 형태로 유지하는 수단이 제공되어 있지 않으므로 급출발 또는 급정지 및 곡선도로 주행시등에 보관물품들이 관성에 의해 일측으로 몰리고 그러한 동작이 반복되므로 인해 처음에 정돈된 상태로 보관하였다 하더라도 일정시간이 경과하면 서로 혼재되어 물품의 보관상태가 불량하게 된다. 특히, 서류등과 같이 형태 유지력이 약한 것들은 혼재되는 과정에서 구겨지거나 심하게는 다른 날카로운 물품등에 의해 찢어지는 상황이 발생하게 되므로 운전자는 서류등의 보관을 위해 별도의 보관장소를 확보해야 하는 번거로운 문제를 갖고 있었다.

이에 본 고안은 상기한 문제를 감안하여 안출된 것으로서, 그 목적은 여러 가지의 물건을 용이하게 보관할 수 있으며 동시에 서로 혼재되는 것을 방지할 수 있는 자동차용 글로브박스를 제공함에 있다.

고안의 구성 및 작용

이러한 본 고안의 목적은, 소정의 수용공간을 갖는 제 1수용홀이 제 2수용홀이 형성되고, 이 수용홀의 양측벽에 가이드레일이 고정된 인스트루먼트패널과, 상기 수용홀의 양측벽에 고정된 가이드레일에서 선택적으로 슬라이딩되는 가이드돌기가 양측에 돌출구성되고, 일측에 수용홀에서 용이하게 슬라이딩 가능하도록 손잡이가 형성된 제 1글로브박스 및 제 2글로브박스를 포함하여 이루어진 것을 특징으로 하는 자동차용 글로브박스에 의하여 달성될 수 있다.

또한, 본 고안에 따른 제 2글로브박스의 수용공간이 수직격판에 의하여 구획된 것을 포함한다.

이하, 본 고안에 따른 자동차용 글로브박스의 바람직한 실시예를 첨부 도면에 의거하여 좀 더 구체적으로 설명한다.

도 2는 본 고안에 따른 자동차용 글로브박스의 도어가 설치된 상태를 보인 사시도이고, 도 3은 본 고안에 따른 자동차용 글로브박스의 분해단면도이며, 도 4는 본 고안에 따른 제 2글로브박스의 구성을 보인 사시도이다. 도 2 내지 도 4를 설명하면, 조수석 전방 인스트루먼트패널(30)상에 소정의 수용공간을 갖는 제 1수용홀(32)이 제 2수용홀(34)이 형성되고, 이 수용홀(32),(34)의 양측벽에는 가이드레일(36)이 고정된다. 제 1수용홀(32)은 제 2수용홀(34)보다 크게 형성됨이 바람직하다. 수용홀(32),(34)의 양측벽에 고정된 가이드레일(36)에서 선택적으로 슬라이딩되는 가이드돌기(38)가 양측에 돌출구성된 제 1글로브박스(40) 및 제 2글로브박스(42)가 구비된다. 제 2글로브박스(42)의 수용공간에는 수직격판(44)이 구획되고, 글로브박스(40),(42)의 일측에는 수용홀(32),(34)에서 용이하게 슬라이딩 가능하도록 손잡이(46)가 형성된다.

상기와 같이 구성된 자동차용 글로브박스에 여러 가지의 물건들이 삽입되는 상태 및 이에 따른 효과를 설명한다.

글로브박스(40),(42)에 여러 가지의 물건들을 보관할 경우 글로브박스(40),(42)의 일측에 형성된 손잡이(46)를 일측으로 이동시키면 글로브박스(40),(42)의 양측에 돌출구성된 가이드돌기(38)가 수용홀(32),(34)의 양측벽에 고정된 가이드레일(36)에서 슬라이딩된다. 글로브박스(40),(42)의 가이드돌기(38)가 가이드레일(36)에서 슬라이딩됨에 따라 글로브박스(40),(42)가 수용홀(32),(34)의 외측으로 이동됨으로 글로브박스(40),(42)의 수용공간에 여러 가지의 물건을 보관할 수 있는 것이다.

서류를 보관할 경우 제 2글로브박스(42)의 수용공간에 서류를 삽입시키면 서류의 양측이 수직격판(44) 및 제 2글로브박스(42)의 측벽에 밀착된 상태로 보관된다. 이에 따라 자동차의 급회전 또는 급정지시 서로 혼재되는 것을 방지할 수 있다.

조수석전방 인스트루먼트패널(30)에 제 1글로브박스(40) 및 제 2글로브박스(42)가 슬라이딩 가능하게 구비되고, 제 2글로브박스(42)에는 수직격판(44)에 의하여 구획되어 있으므로 여러 가지의 물건을 분류하여 용이하게 보관할 수 있으며 동시에 서류등이 자동차의 급회전 또는 급정지시 서로 혼재되는 것을 방지할 수 있는 것이다.

고안의 효과

상술한 바와 같이 본 고안에 따른 자동차용 글로브박스는 인스트루먼트패널에 형성된 수용홀의 양측벽에 고정된 가이드레일에서 선택적으로 슬라이딩되는 가이드돌기가 양측에 돌출구성되고, 일측에 수용홀에서 용이하게 슬라이딩 가능하도록 손잡이가 형성된 글로브박스를 구비하여 여러 가지의 물건을 용이하게 보관할 수 있으며 동시에 서로 혼재되는 것을 방지할 수 있는 효과를 갖는 것이다.

(57) 청구의 범위

청구항 1

소정의 수용공간을 갖는 제 1수용홈(32)이 제 2수용홈(34)이 형성되고, 이 수용홈(32),(34)의 양측벽에 가이드레일(36)이 고정된 인스트루먼트패널(30)과,

상기 수용홈(32),(34)의 양측벽에 고정된 가이드레일(36)에서 선택적으로 슬라이딩되는 가이드돌기(38)가 양측에 돌출구성되고, 일측에 수용홈(32),(34)에서 용이하게 슬라이딩 가능하도록 손잡이(46)가 형성된 제 1글로벌박스(40) 및 제 2글로벌박스(42)를 포함하여 이루어진 것을 특징으로 하는 자동차용 글로벌박스.

청구항 2

제 1항에 있어서,

상기 제 2글로벌박스(42)의 수용공간이 수직격판(44)에 의하여 구획된 것을 특징으로 하는 자동차용 글로벌박스.

도면

도면1

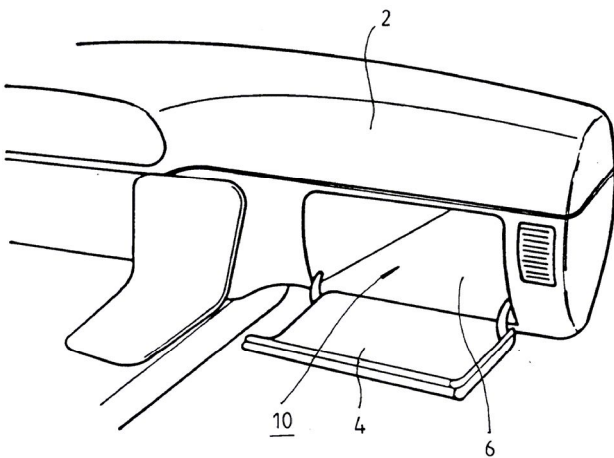

도면2

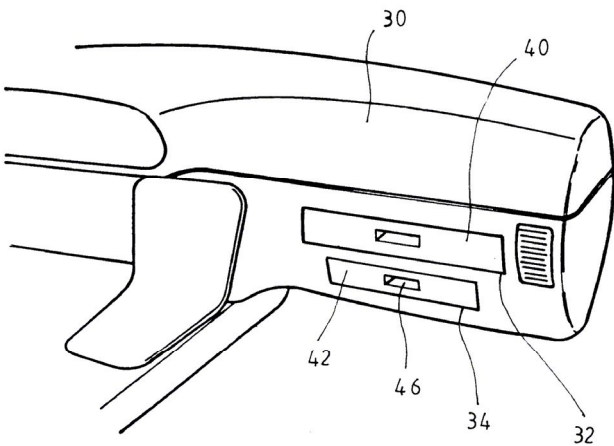

도면3

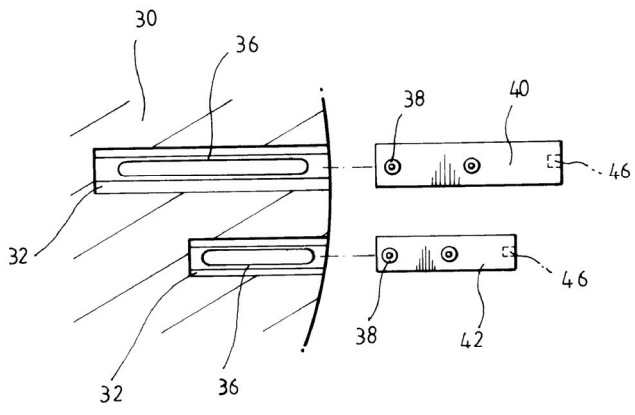

도면4

