

1

, , ,

1

2a

-

2b

-

2c

-

3

<

10 : 12 :

20 : 14 :

30 :

,

.

, /

AC

, 1 2 1 2
1 2

,

2 1 AC 가 1 가

200

가

가 . 가

가 가 .

가 1 2 ,

1 2 가 ,

L 가 가가
 1
 10 , 12 (10) (12) (10)
 가
 (10) (20)가 (10)
 (12) (14)
 (30) (14) 1 1 (14) 가 2
 가 (10) 2 (10)
 0) (20) (12) (10) (14) 가 (1)
 (14) 가 가
 , 가
 1 2 (30)
 , 2a 2c 가 2a
 , 2b
 , 2c
 400 , 10 가 250 , 10 (L)
 (L)
 300MHz L 가 가 400MHz L
 20
 L 가 가가
 가 가

(57)

1.

가 1 2 ,

2.

1 ,

3.

1 ,

4.

1 ,

5.

1 2 가 ,

6.

5 ,

7.

5 , .

8.

5 , .

9.

5 , .

10.

5 , .

1

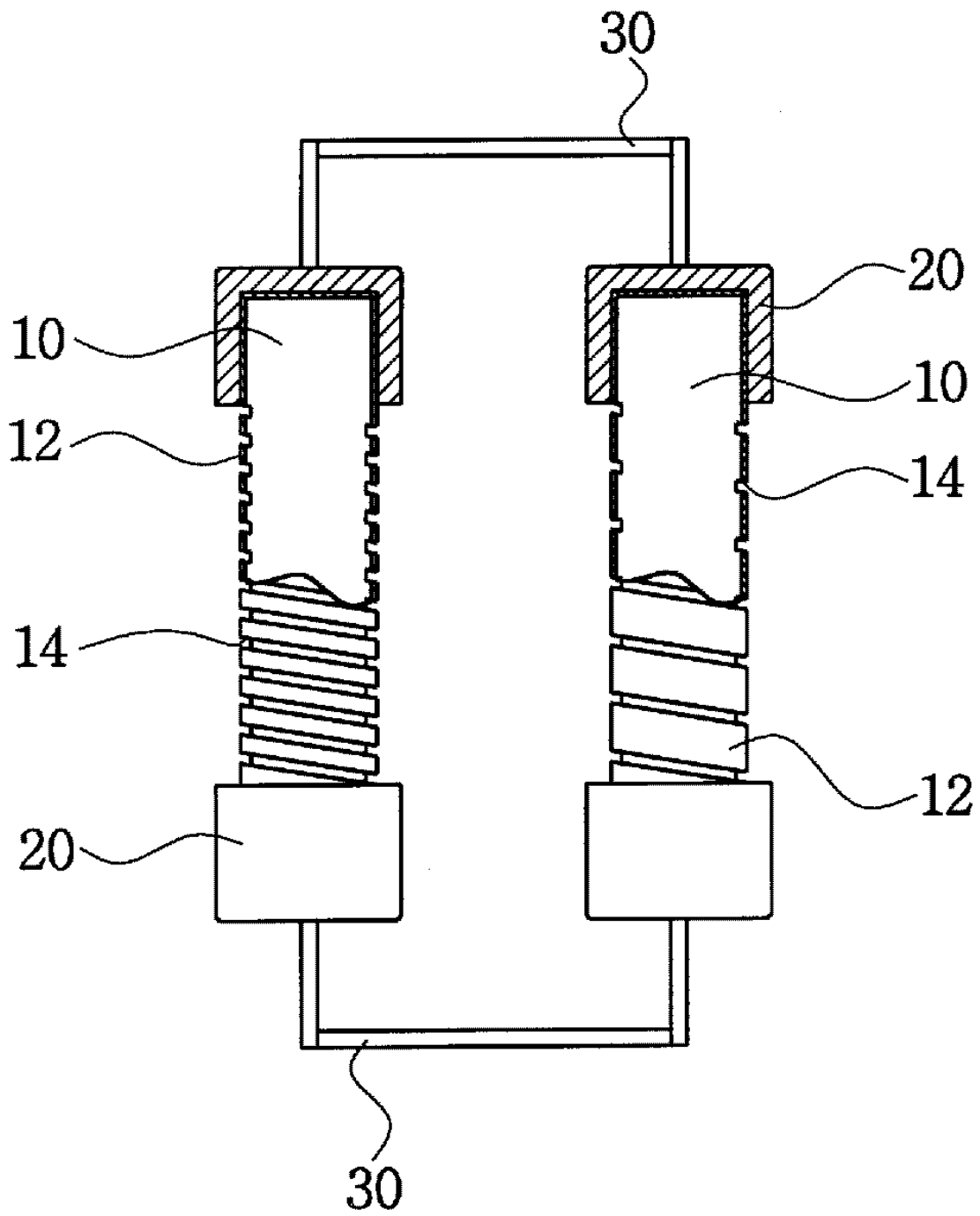

2a

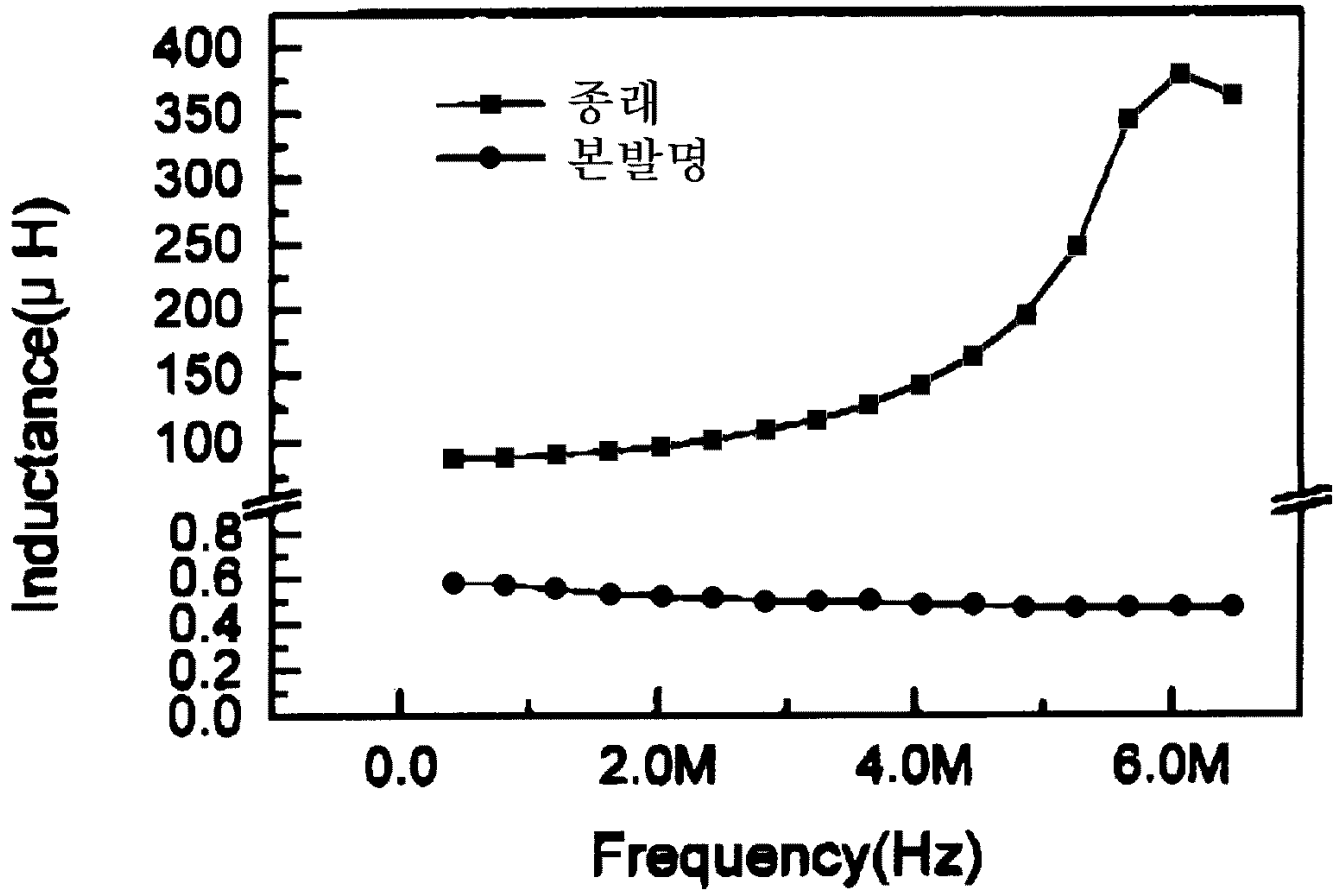

2b

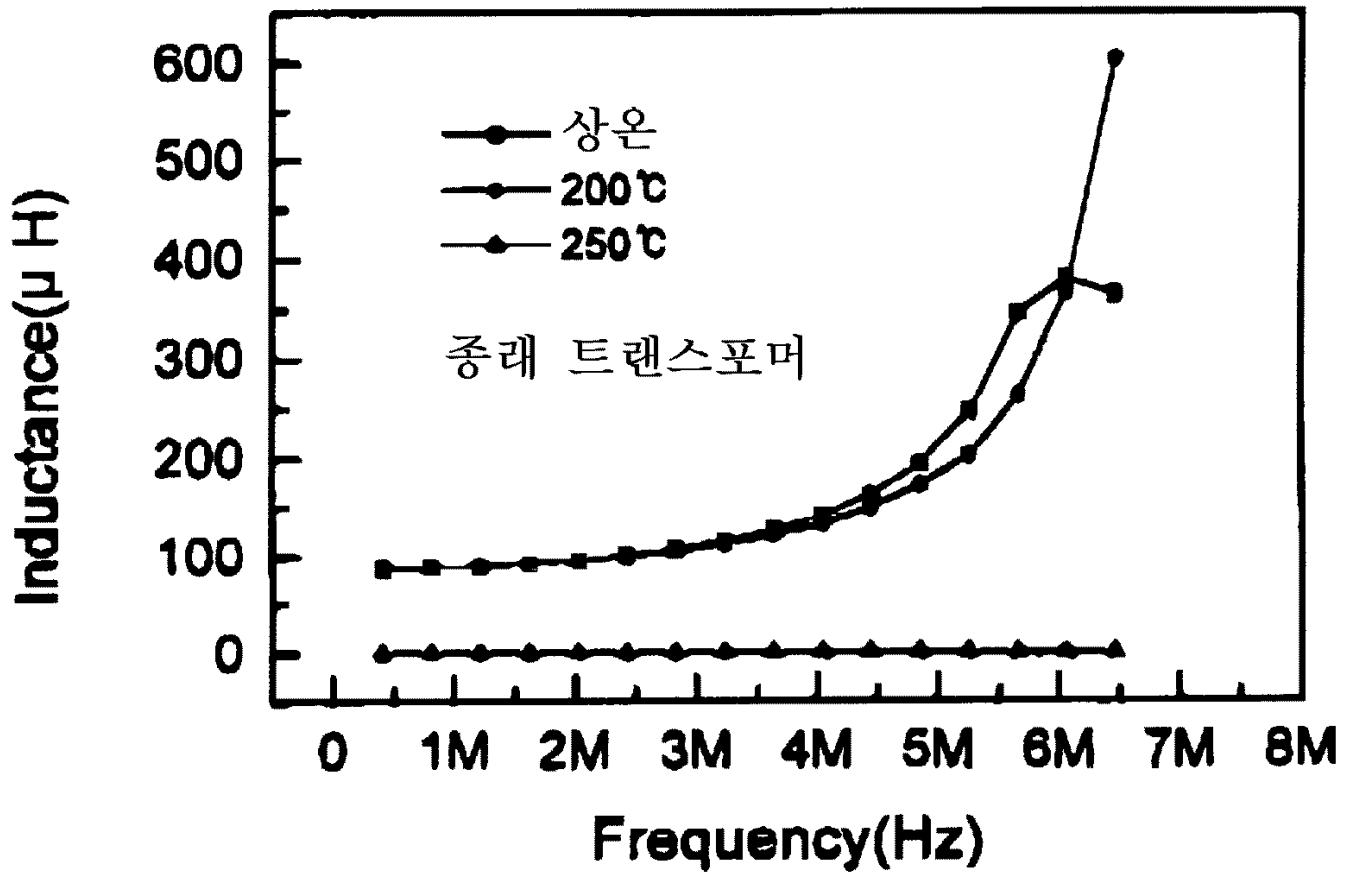

2c

